

**INSTALLATION AND GENERAL MAINTENANCE MANUAL
MANUEL D'INSTALLATION ET MAINTENANCE GÉNÉRAL
MANUAL DE INSTALACIÓN Y MANTENIMIENTO GENERAL
MANUALE DI INSTALLAZIONE E MANUTENZIONE GENERALE
ALLGEMEINES INSTALLATIONS- UND MONTAGEARBEITEN
MANUAL DE INSTALAÇÃO E MANUTENÇÃO GERAL**



VIRON P300 POOL PUMP
POMPE POUR PISCINE VIRON P300
BOMBA PARA PISCINA VIRON P300
POMPA PER PISCINA VIRON P300
VIRON P 300 PUMPEN FÜR SCHWIMMBECKEN
BOMBA PARA PISCINA VIRON P300

Evidence of Conformity

-Declares under their own responsibility that all the pumps: Viron P300 Pool Pump, single phase, manufactured since 01/10/08, independent of the serial number, are in compliance with

- 89/392/CEE Machine Directive Safety prescriptions, modified by the 91/368/CEE.
- 89/336/CEE Electromagnetic compatibility Directive, modified by the 91/263 CEE, 92/31/CEE Directive
- 73/23/CEE, Low voltage Directive, modified by the 93/68/CEE Directive
- 2000/14/EC Noise emission Directive
- EN 60034/1 Rotating Machine
- EN 610000/4/2 Electro Magnetic Immunity
- EN 60446/1 Household Appliances
- EN 60335-2-41/A1:2004

ASTRAL VIRON P300 PUMP SPECIFICATIONS – PRODUCT AND ACCESSORIES DESCRIPTION

The body of the pump is made of the latest generation thermoplastics. The pump is self-priming multispeed with an output up to 1 hp, and are provided with single-phase motors. A pre-filter has been integrated into the body of the pump to prevent the entry of any foreign bodies which could cause damage to the hydraulic parts of the pump.

The motors supplied with the motor pump unit have been protected with IP-X5 protection and are adapted to withstand hot atmospheres and high humidity levels.





Peter Wallace

Managing Director

IMPORTANT

This manual contains basic information on the safety measures to be adopted during installation and start-up. The fitter and the user must therefore read the instructions before installation and start-up.

1. GENERAL SAFETY INSTRUCTIONS

These symbols (  ) indicate the possibility of danger where the corresponding instructions are not followed.



DANGER. Risk of electrocution.

Failure to abide by these instructions may lead to the risk of electrocution.



DANGER.

Failure to abide by these instructions may lead to the risk of injury or damage.



WARNING.

Failure to abide by these instructions may lead to the risk of damage to the pump or installation.

2. GENERAL SAFETY REGULATIONS

GENERAL



- The machines indicated in this Manual are especially designed for the pre-filtering and recirculation of water in swimming pools.



- They are designed to work with clean water at temperatures not exceeding 35°C.

- Install them in line with the specific instructions for each installation.

- Respect current regulations regarding accident prevention.

- All modifications to the pump require prior authorisation from the manufacturer.

Original spare parts and accessories authorised by the manufacturer ensure greater safety. The pump manufacturer is exempt from all liability regarding any damage caused by unauthorised spare parts or accessories.



- When working on each machine or on the units linked to them, disconnect the unit from the power supply and the start-up devices, as the electrical parts of the pump are live during operation.

- All assembly and maintenance work must be carried out by qualified and authorised personnel who have carefully read the installation and service instructions.

- To guarantee safety when operating the machine, you must comply with that set out in that installation and service instructions.



- In the event of defective operation or faults, contact your supplier or nearest representative.

- This appliance is not intended for use by persons (including children) with reduced physical, sensory or mental capabilities, or lack of experience and knowledge, unless they have been given supervision or instruction concerning use of the appliance by a person responsible for their safety.

- If the supply cord is damaged, it must be replaced by the manufacturer, its service agent or similarly qualified persons in order to avoid a hazard.

WARNINGS DURING INSTALLATION AND ASSEMBLY WORK



- When connecting the electrical wiring to the machine motor, check the layout inside the connection box and make sure there are no pieces of wiring inside after it has been closed and that the earthing conductor is correctly connected. Connect the motor in line with the wiring diagram attached to the machine.
- Make sure that the electrical wiring connections to the machine terminal box are well mounted and screwed tight to the connection terminals.
- The electrical installation of the pump must include differential protection of a value no greater than 30 mA.
- Correctly use the seal of the terminal box for the electrical motor to prevent water getting in. Likewise, position and tighten the gland inside the cable duct of the terminal box.



- Make sure that water is unable to enter the motor or the live electrical parts.
- Where the intended use is not as indicated, additional technical adaptations and regulations may be required.

WARNINGS DURING START-UP



Before starting the machine, check the calibration of the electrical protection devices on the motor and that the protection against electrical and mechanical contacts is correctly positioned and secure.

NOTE

The pool should not be used while the pumping equipment is running.
Do not use the pump if anyone is in contact with the water.

WARNINGS DURING ASSEMBLY AND MAINTENANCE WORK



- Take into account national installation regulations when assembling and installing the pumps.



- Make sure that water is unable to enter the motor or the live electrical parts.
- Avoid contact at all times – even accidentally – with moving machine parts while the machine is running and/or before it comes to a complete standstill.



- Wait for the machine to come to a halt before handling it.



- Before any electrical or mechanical maintenance operation, disconnect the unit from the power supply and block the start-up devices.



- Follow the steps before handling the machine:

1. Disconnect the machine from the mains.
2. Block all start-up devices.
3. Check that there is no voltage in circuits, even in the auxiliary circuits and additional services.
4. Wait for the impellor to come to a complete standstill.



The list indicated must be used as a guideline and is not binding for safety purposes. There may be particular safety regulations in specific standards.



- For regular control:
 - Check that the mechanical parts are tightly secured and check the condition of the screws supporting the machine.
 - Check that the power conductors and isolating parts are in their correct position, and secure and in good state of repair.

- Check the temperature of the machine and the electrical motor. In the event of a fault, stop the machine immediately and repair.
- Check for machine vibrations. In the event of a fault, stop the machine immediately and repair.



Due to the complex nature of the cases treated, the installation, user and maintenance instructions contained in this manual do not seek to examine all possible and imaginable cases of service and maintenance. Should you require additional instruction or have specific problems, please do not hesitate to contact the distributor or the machine manufacturer directly.

3. INSTALLATION AND ASSEMBLY

GENERAL



- Our pumps may only be assembled and installed in pools or ponds that are compliant with HD 384.7.702. Should you have any doubts, please consult your specialist.



- Fit the pump horizontally due to the pre-filter. The pumps are fitted with a pre-filter with a basket inside to collect any large particles, as they may damage the hydraulic part inside the pump.

- All pumps are fitted with a foot with two holes in it to anchor it to the ground. (Fig 1).

PIPING



- To connect the piping, glue the pipes and the connectors, supplied together with the pump; the fitting connections to the suction and return ports on the pump are threaded and include seals to prevent water loss (Fig. 2).

- Fit the return pipes completely perpendicular and centred in relation to the port to be connected to prevent the pump and the pipe from being subjected to external stress that, apart from making fitting difficult, could break them (Fig. 2).

- Fit the suction piping on a slight 2% slope towards the pump to avoid the formation of air pockets (Fig. 2).

- To ensure the pump works correctly, prime the pump pre-filter until water rises up through the suction pipe (Fig. 3).

LOCATION



- Fit the pump underneath the water level in the pool to improve pump performance.

- Where a self-priming pump is to be fitted above the water level, the difference in height must be no more than 2 metres (Fig. 4), ensuring that the suction pipe is as short as possible as a long pipe would increase drainage times and load losses in the installation.



- Make sure that the pump is safe from possible flooding and receives dry ventilation.

ELECTRIC INSTALLATION



- The electric installation must include a multiple separation system with contact openings of at least 3 mm.

- Use a rigid cable to connect to the mains. If you use a flexible cable to connect to the mains, it must have cable lugs to connect to the terminals of the pump motor.

- With any type of pump, 0.03 A differential protection must be fitted for electricity leakage protection (indicated on the diagrams).

- Adjust the value of the thermal relay appropriately depending on the pump current.

For pumps with a single phase motor:

- Thermal protection is incorporated. Installation with a switch is sufficient, in line with the “Main connections” diagram.

- Use a motor guard with magneto-thermal protection.

- The adjustment data for the thermal relay is to be used as a guideline, as the motor is already fitted with protection.

- For 230 V, use a H07 RN-F3 type connection sleeve with a cable section that adapts to the power of the motor and length of the cable.
- For AC, use a H07 RN-F3 type connection sleeve with a cable section that adapts to the power of the motor and the length of the cable.
- The mains cable must only be connected by skilled, authorised personnel.
 - Before connecting the motor, check the type of fuse required.
 - Check the correct layout and connection of the earthing cable in the equipment.
 - Respect the electrical installation and connection conditions. Failure to do so may lead to the pump manufacturer declining all responsibility and rendering the guarantee null and void.
 - The motors are subject to the EEC standards with the IPX5 protection.
 - Special regulations may exist for the installation.
 - Unsuitable mains connections involve the risk of death.
- A means of disconnection must be incorporated in fixed wiring in accordance with wiring rules. The disconnect device should have a contact separation in all poles that provide full disconnection under category III conditions.

This appliance must be installed by a qualified service technical. When installing the appliance ensure all parts are installed in the correct zone in accordance with the wiring rules. In particular refer to EN 60364 (EU).

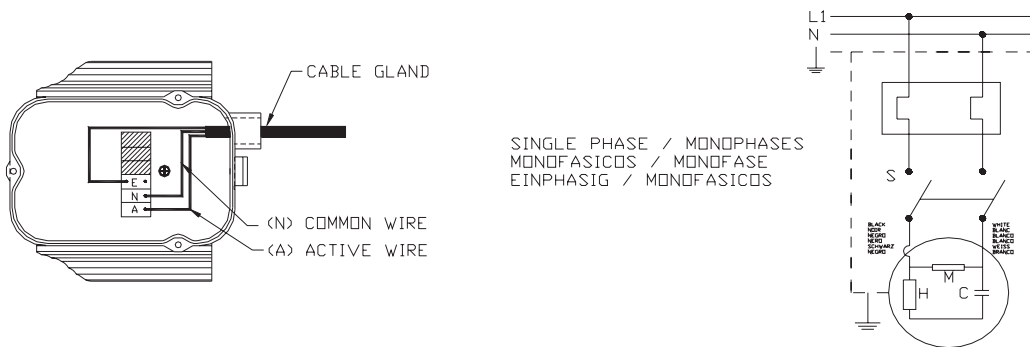

Fig. 1

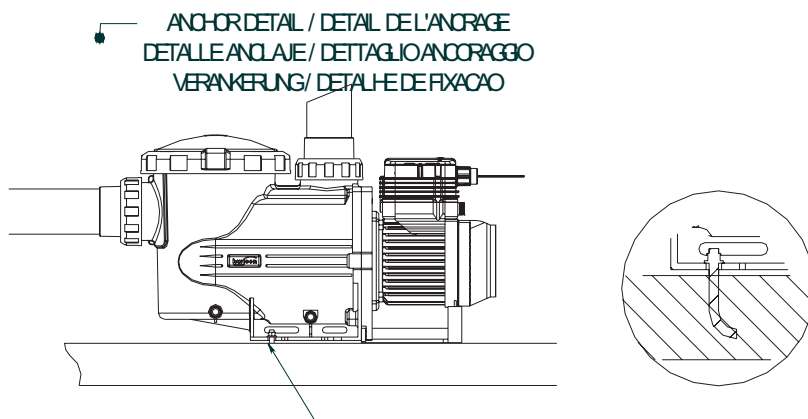

Fig. 2

~~CORRET~~ / ~~CORRET~~ / ~~CORRETO~~
~~CRETO~~ / ~~RICHTIG~~ / ~~CORRETO~~

~~INCORRET~~ / ~~INCORRET~~ / ~~INCORRETO~~
~~INCORRETO~~ / ~~FALSCH~~ / ~~INCORRETO~~

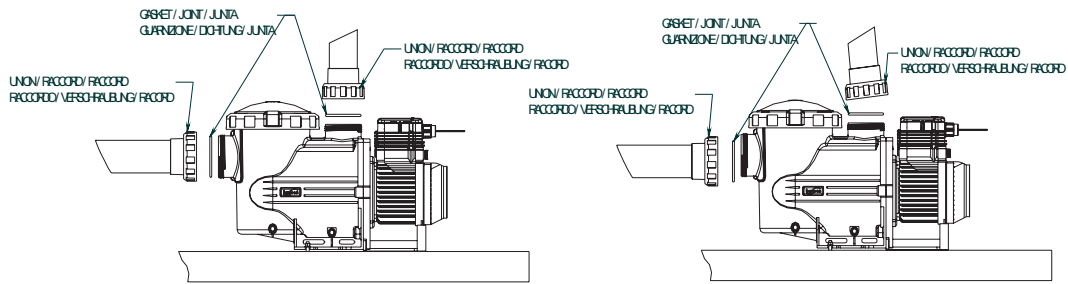

Fig. 3

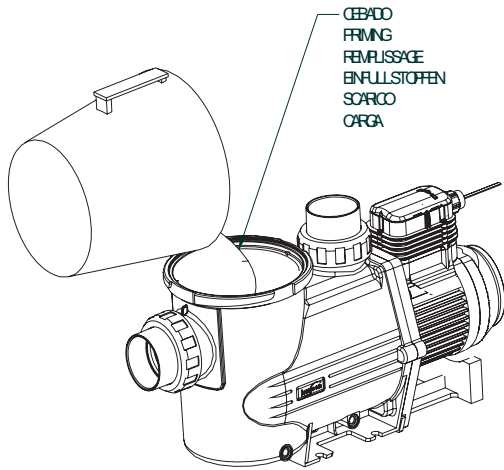

Fig. 4

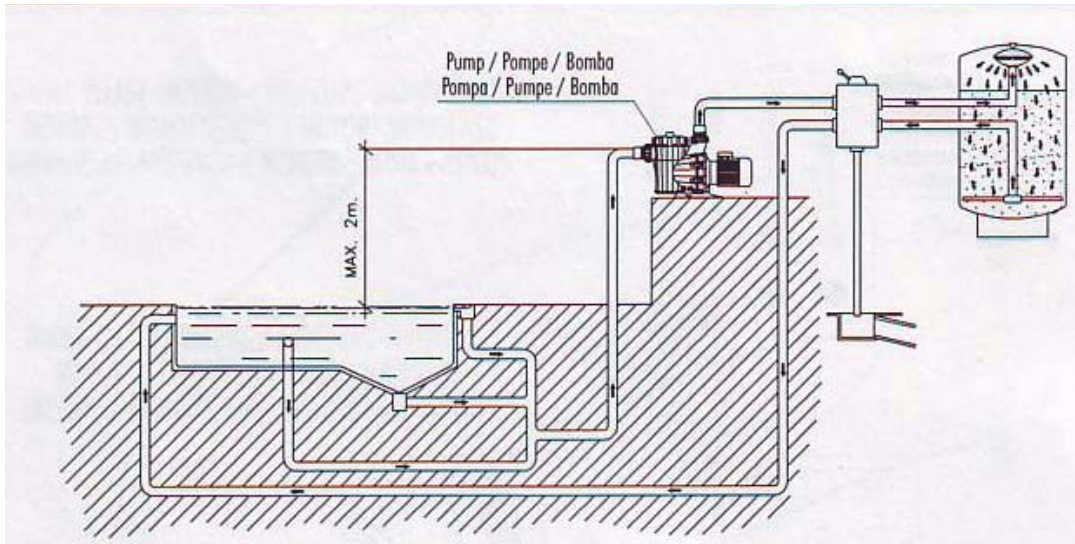
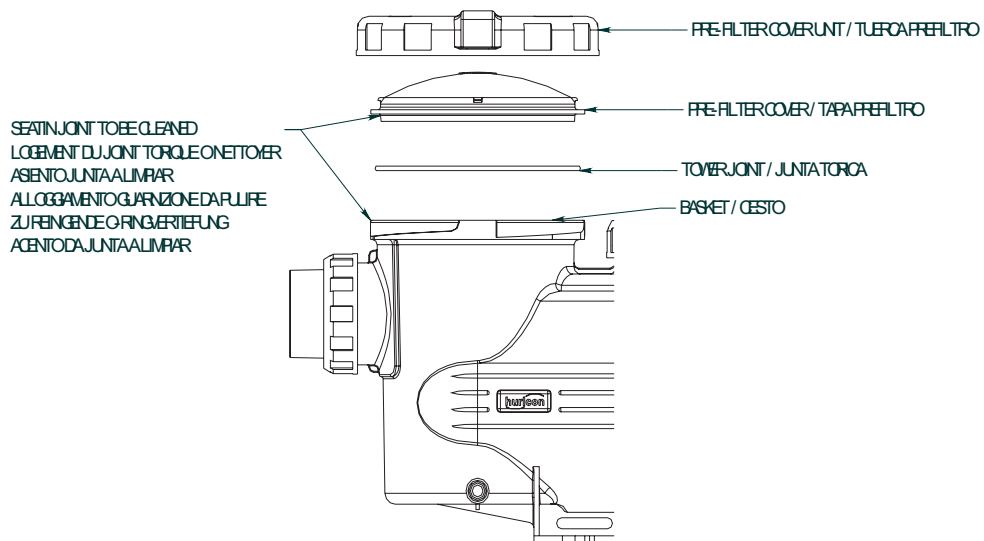

Fig. 5



TECHNICAL CHARACTERISTICS / RENSEIGNEMENTS TECHNIQUES

CARACTERISTICAS TECNICAS / DATI TECNICI

TECHNISCHE ANGABEN / CARACTERISTICAS TECNICAS

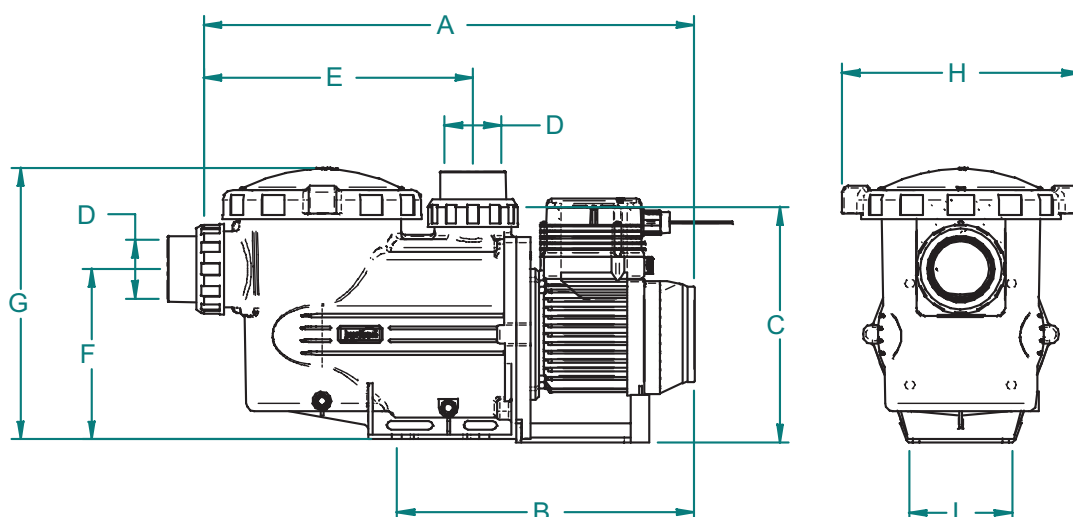

COD.	Cv	A	B	C	E	F	G	H	I	D
11481	1 II	622	375	300	346	215	345	300	120	50

4. START-UP INSTRUCTIONS

PRIOR TO START-UP



- Carry out the following operations before starting the pump:
 1. Remove the pre-filter cap by unscrewing the nut holding it in place (Fig. 5).
 2. Fill the pump with water through the pre-filter until it rises up through the suction pipe.
 3. Should the basket be removed during these operations, do not forget to replace it to prevent large particles from entering the pump that could block it.
 4. Check that the mains voltage and power correspond with those indicated on the pumps characteristics plate.
- Fit the pre-filter cap and screw on tight, not forgetting to fit the seal in its housing (Fig. 5).
- The pumps must not be run without the pre-filter having first been filled with water. Where this is not the case, the mechanical gasket may be damaged, leading to a loss of water.

START-UP



- Open all the valves and connect the motor.

- Activate the self-priming and wait a reasonable amount of time for this to be completed.

5. MAINTENANCE



- Clean the pre-filter basket regularly to avoid drops in pressure. TO prevent the basket from breaking, do not hit it during the cleaning process.

- Should the pump stop, check that the consumption of the running motor in amperes is equal to or below that indicated on the manufacturer's characteristics plate. If this information is not available, contact the nearest Technical Assistance Service.



- Where the amperage is higher, consult the manufacturer.
- Empty the pump if it is to remain at a standstill for a certain length of time, especially in cold countries where there is a risk of freezing.

- Remove the purge cap (10) to empty the pump.
- Every time the pre-filter is opened, clean the seal and its seating of any impurities to ensure air tightness when the cap is closed (Fig. 5).

- Pump components that, due to their normal use, suffer wear and/or tear must be regularly replaced to ensure good pump performance. The following table shows the perishables and/or consumables used in the pump and their estimated working life.

COMPONENT DESCRIPTION	ESTIMATED WORKING LIFE
O rings and general seals	1 year
Mechanical Seal	1 year
Bearings	1 year

The estimated working life of the parts above has been established according to the normal product use and installation conditions.

Follow the instructions in the installation manual to maintain the working life of the pump.

6. REMOVAL



- The motor unit can be removed from the pump body without having to disconnect the pump's suction and return pipes.

- To remove the Motor unit from the pump body, remove the screws joining them together.

7. TROUBLESHOOTING

- | | |
|---|---|
| 1. The pump is not primed | 4. The pump will not start |
| 2. The pump releases only a small flow of water | 5. The motor is making a noise but will not start |
| 3. The pump makes a noise | 6. The motor is stopped |

1	2	3	4	5	6	CAUSES	SOLUTIONS
•	•					Air entering the suction pipe	Check the condition of connections and seals on the suction pipe
•						Filter cap badly sealed	Clean the filter cap and check the condition of the rubber seal
•	•		•			Wrong voltage	Check the voltage of the characteristics plate and that of the mains
	•					Pre-filter blocked	Clean the filter
	•					Load loss in drainage	Prevent parts from causing load loss wherever possible
		•				Pump incorrectly secured	Secure the pump correctly
				•		Motor blocked	Remove the motor and contact the technical service
					•	Increased temperature in the terminal box due to electric arc	Check the terminal box connections
					•	The thermal protection trips	Connect the cables correctly to the terminal boxes
					•	Incorrect terminal box connections	Tighten the cable correctly to the terminal / Adapt the size of the cable connection to the terminal box

Preuve de conformité

- Déclare sous leur propre responsabilité que toutes les pompes : Viron P300 Pool Pump (pompe de piscine), monophasées, fabriquées depuis le 01/10/08, quel que soit leur numéro de série sont conformes à

- Directive 89/392/CEE "Machine" concernant les prescriptions de sécurité pour les machines, modifiée par la directive 91/368/CEE.
- Directive 89/336/CEE relative à la compatibilité électromagnétique modifiée par les directives 91/263 CEE et 92/31/CEE.
- Directive 73/23/CEE relative à la basse tension, modifiée par la directive 93/68/CEE.
- Directive 2000/14/EC relative aux émissions sonores
- EN 60034/1 Machine tournante
- EN 610000/4/2 Immunité électromagnétique
- EN 60446/1 Appareils ménagers
- EN 60335-2-41/A1:2004

SPÉCIFICATIONS DE LA POMPE ASTRAL VIRON P300 – DESCRIPTION PRODUIT ET ACCESSOIRES

Le corps de la pompe est fabriqué à partir de thermoplastiques de la dernière génération. La pompe est à amorçage automatique multi-vitesses avec un rendement maximal d'un (1) hp et est équipée de moteurs monophasés. Un pré-filtre a été intégré dans le corps de la pompe pour éviter l'entrée de particules étrangères qui pourraient endommager les pièces hydrauliques de la pompe.

Les moteurs fournis avec l'unité de motopompe ont été protégés par une protection IP-X5 et sont adaptés pour résister à des atmosphères très chaudes et des niveaux d'humidité élevés.





Peter Wallace

Directeur général

IMPORTANT

Ce manuel contient les informations de base sur les mesures de sécurité à adopter pendant l'installation et le démarrage. L'installateur et l'utilisateur doivent lire les instructions avant d'effectuer l'installation et le démarrage.

1. INSTRUCTIONS GÉNÉRALES DE SÉCURITÉ

Ces symboles (  ) indiquent un risque de danger potentiel quand les instructions pertinentes ne sont pas respectées.



DANGER. Risque d'électrocution.

Le non-respect de ces instructions peut conduire à un risque d'électrocution.



DANGER.

Le non-respect de ces instructions peut conduire à un risque de blessure ou de dommage.



ATTENTION :

Le non-respect de ces instructions peut conduire à un risque de dommage sur la pompe ou l'installation.

2. RÉGLEMENTATIONS GÉNÉRALES DE SÉCURITÉ

GÉNÉRALITÉS



- Les machines visées par ce manuel sont conçues spécialement pour le pré-filtrage et la recirculation de l'eau dans les piscines.



- Elles sont conçues pour fonctionner avec de l'eau propre à des températures ne dépassant pas 35 ° C.

- Les installer conformément aux instructions spécifiques pour chaque installation.

- Respecter les réglementations en cours concernant la prévention des accidents.

- Toutes les modifications à la pompe requièrent une autorisation préalable du fabricant. Les pièces de rechange d'origine et les accessoires agréés par le fabricant permettent d'assurer une plus grande sécurité. Le fabricant de la pompe est déchargé de toute responsabilité concernant les dommages causés par des pièces de rechange ou accessoires non agréés.



- Lors de travaux effectués sur toute machine ou sur les unités qui y sont raccordées, déconnectez l'unité de l'alimentation électrique et des dispositifs de démarrage, car les parties électriques de la pompe sont sous tension pendant le fonctionnement.

- Tout travail d'assemblage et de maintenance doit être effectué par du personnel qualifié et autorisé qui a soigneusement lu les instructions de service et d'installation.

- Pour garantir la sécurité lors du fonctionnement de la machine, vous devez respecter les exposés des instructions d'installation et d'entretien.



- En cas de fonctionnement défectueux ou de panne, contactez votre fournisseur ou le représentant le plus proche.

- Cet appareil n'est pas conçu pour être utilisé par des personnes (y compris des enfants) présentant des capacités physiques, sensorielles ou mentales réduites ou un manque

d'expérience et de connaissance, sauf s'ils reçoivent la supervision et l'instruction nécessaire concernant l'utilisation de l'appareil par une personne responsable de leur sécurité.

- Si le cordon d'alimentation est endommagé, il doit être remplacé par le fabricant ou son agent d'entretien ou une personne disposant de la même qualification pour éviter un accident.

AVERTISSEMENTS PENDANT LES TRAVAUX D'INSTALLATION ET DE MONTAGE



- Lors du raccordement du câblage électrique au moteur de la machine, contrôlez la disposition à l'intérieur de la boîte de raccordement et assurez-vous qu'il n'y a pas de morceaux de câble à l'intérieur après sa fermeture et que le conducteur de terre est raccordé correctement. Raccordez le moteur en respectant le diagramme de câblage annexé à la machine.
- Veillez à ce que les raccords des câbles électriques de la boîte à bornes soient bien montés et serrés fermement sur les bornes.
- L'installation électrique de la pompe doit comprendre une protection différentielle d'une valeur ne dépassant pas 30 mA.
- Utilisez correctement le joint d'étanchéité de la boîte à bornes du moteur électrique pour éviter l'infiltration d'eau. De même, positionnez et serrez le presse-étoupe dans la conduite de câble de la boîte à bornes.



- Assurez-vous que l'eau ne peut pas pénétrer dans le moteur ou les pièces électriques sous tension.
- Quand l'utilisation voulue n'est pas indiquée, des adaptations et des réglementations techniques supplémentaires peuvent être nécessaires.

AVERTISSEMENTS PENDANT LE DÉMARRAGE



Avant de démarrer la machine, contrôlez l'étalonnage des dispositifs de protection électrique sur le moteur et le positionnement correct et sécurisé de la protection contre les contacts mécaniques et électriques.

REMARQUE : La piscine ne doit pas être utilisée pendant le fonctionnement de l'équipement de pompage. N'utilisez pas la pompe si une personne est en contact avec l'eau.

AVERTISSEMENTS PENDANT L'ASSEMBLAGE ET L'ENTRETIEN



- Tenez compte des réglementations d'installation nationales lors du montage et de l'installation des pompes.



- Assurez-vous que l'eau ne peut pas pénétrer dans le moteur ou les pièces électriques actives.



- Évitez le contact, à tout moment, même accidentel, avec des pièces mobiles de la machine pendant que la machine fonctionne et/ou avant qu'elle ne s'arrête totalement.



- Attendez que la machine soit à l'arrêt complet avant de la manipuler.



- Avant toute opération d'entretien mécanique ou électrique, débranchez l'unité d'alimentation électrique et bloquez les dispositifs de démarrage.

- Suivez les étapes avant de manipuler la machine :

1. Débranchez la machine de l'alimentation électrique de secteur.
2. Bloquez tous les dispositifs de démarrage.



3. Vérifier qu'il n'y a pas de tension sur les circuits, même dans les circuits auxiliaires et services supplémentaires.
4. Attendez que la roue soit totalement à l'arrêt.

La liste indiquée doit être utilisée comme une directive et n'est pas contraignante à des fins sécuritaires. Des réglementations de sécurité particulières peuvent se présenter dans des normes spécifiques.



- Pour un contrôle régulier :
- Contrôlez que les pièces mécaniques sont serrées fermement et contrôlez l'état des vis supportant la machine.
- Contrôlez que les conducteurs électriques et les pièces isolantes sont en position correcte, sécurisés et en bon état.
- Contrôlez la température de la machine et du moteur électrique. En cas de panne, arrêtez immédiatement la machine et réparez.
- Contrôlez les vibrations de la machine. En cas de panne, arrêtez immédiatement la machine et réparez.



Compte tenu de la nature complexe des cas traités, les instructions d'installation, d'utilisation et d'entretien contenues dans ce manuel n'ont pas pour objectif d'examiner tous les cas possibles et imaginables d'entretien ou de maintenance. Si vous avez besoin d'instructions supplémentaires et rencontrez des problèmes spécifiques, n'hésitez pas à contacter le distributeur ou le fabricant de la machine directement.

3. INSTALLATION ET ASSEMBLAGE

GÉNÉRALITÉS



- Nos pompes peuvent uniquement être assemblées et installées dans des piscines ou étangs qui respectent HD 384.7.702. En cas de doutes, consultez votre spécialiste.



- Installez la pompe horizontalement compte tenu du pré-filtre. Les pompes sont installées avec un pré-filtre avec un panier interne pour récolter toutes les particules de plus grande dimension avant qu'elles n'endommagent les pièces hydrauliques dans la pompe.
- Toutes les pompes sont installées avec une patte de fixation dotée de deux trous pour l'ancrer au sol. (Schéma 1).

TUYAUTERIE



- Pour raccorder la tuyauterie, collez les tuyaux et les raccords, fournis avec la pompe; les raccords de fixation vers les orifices d'aspiration et de refoulement sur la pompe sont filetés et contiennent des joints pour éviter la perte d'eau (Schéma 2).
- Installez les tuyaux de retour complètement perpendiculaires et centrés par rapport à l'orifice à raccorder pour éviter que la pompe et le tuyau soient soumis à des contraintes extrêmes, ce qui, en plus de rendre le raccordement difficile, pourrait le rompre (Schéma 2).
- Installez la tuyauterie d'aspiration avec une pente légère (2 %) par rapport à la pompe pour éviter la formation de poches d'air (Schéma 2).
- Pour assurer un fonctionnement correct de la pompe, amorcez le pré-filtre de la pompe jusqu'à ce que l'eau monte dans le tuyau d'aspiration (Schéma 3).

LOCALISATION



- Installez la pompe sous le niveau de l'eau dans la piscine pour améliorer la performance de la pompe.
- Quand une pompe à amorçage automatique doit être installée au-dessus du niveau de l'eau, la différence de hauteur ne doit pas dépasser deux mètres (Schéma 4), assurant



que le tuyau d'aspiration est aussi court que possible, car un tuyau long augmenterait les temps de vidange et les pertes de charge dans l'installation.

- Assurez-vous que la pompe est sécurisée contre le noyage du moteur et reçoit une ventilation sèche.

INSTALLATION ÉLECTRIQUE



- L'installation électrique doit se composer d'un système à séparation multiple avec des ouvertures de contact d'au moins 3 mm.
- Utilisez un câble rigide pour raccorder au réseau électrique. Si vous utilisez un câble flexible pour raccorder au réseau électrique, il doit avoir des cosses de câble à raccorder aux bornes du moteur de la pompe.
- Avec les pompes de tout type, une protection différentielle de 0,03 A doit être installée pour protéger contre les fuites électriques (indiquée sur les diagrammes).
- Réglez la valeur du relais thermique de manière appropriée suivant le courant de la pompe.

Pour les pompes à moteur monophasé :

- La protection thermique est incorporée. L'installation avec un commutateur est suffisante, conformément au diagramme "Connexions principales".
- Utilisez un carter de moteur avec protection magnétothermique.
- Les données de réglage du relai thermique doivent être utilisées comme une directive, car le moteur est déjà équipé d'une protection.
- Pour le 230 V, utilisez un manchon de connexion de type H07 RN-F3 avec une section de câble adaptée à la puissance du moteur et à la longueur du câble.
- Pour le CA, utilisez un manchon de connexion de type H07 RN-F3 avec une section de câble adaptée à la puissance du moteur et à la longueur du câble.
- Le câble du réseau électrique doit uniquement être raccordé par du personnel compétent, autorisé.
- Avant de raccorder le moteur, contrôlez le type de fusible nécessaire.
- Contrôlez la disposition et le raccordement corrects du câble de terre dans l'équipement.
- Respectez l'installation électrique et les conditions de raccordement. Le non-respect de ces directives peut amener le fabricant de la pompe à décliner toute responsabilité et à rendre la garantie nulle et non avenue.
- Les moteurs sont soumis aux normes CEE avec la protection IPX5.
- Des réglementations spéciales peuvent exister pour l'installation.
- Des connexions inadaptées au circuit électrique impliquent un danger de mort.
- Une méthode de déconnexion doit être incorporée dans le câblage fixe conformément aux réglementations de câblage. Le dispositif de déconnexion doit avoir une séparation de contact à tous les pôles qui fournit une déconnexion complète dans les conditions de la catégorie III.

Ce dispositif doit être installé par un service technique qualifié. Lors de l'installation de l'appareil, assurez-vous que toutes les pièces sont installées dans la zone correcte conformément aux règles de câblage. Voyez en particulier EN 60364 (EU).

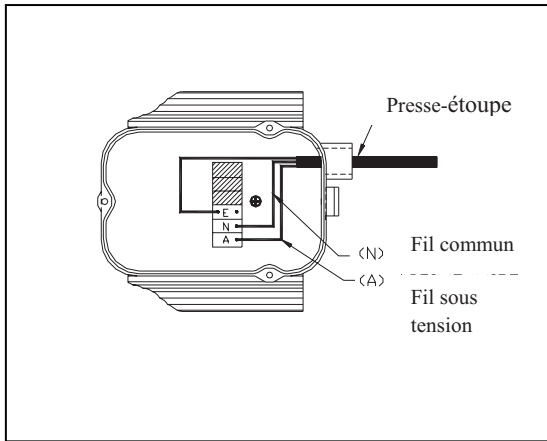

SINGLE PHASE / MONOPHASES
 MONOFASICOS / MONOFASE
 EINPHASIG / MONOFASICOS



Schéma 1.



Schéma 2.

~~CORRET / CORRET / CORREIO~~
~~CORRETO / RICHTIG / CORREIO~~

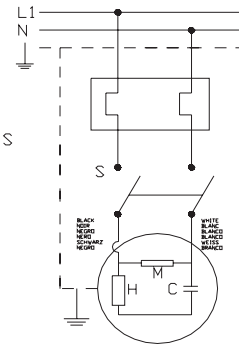
~~INCORRET / INCORRET / INCORREIO~~
~~INCORRETO / FALSCH / INCORREIO~~

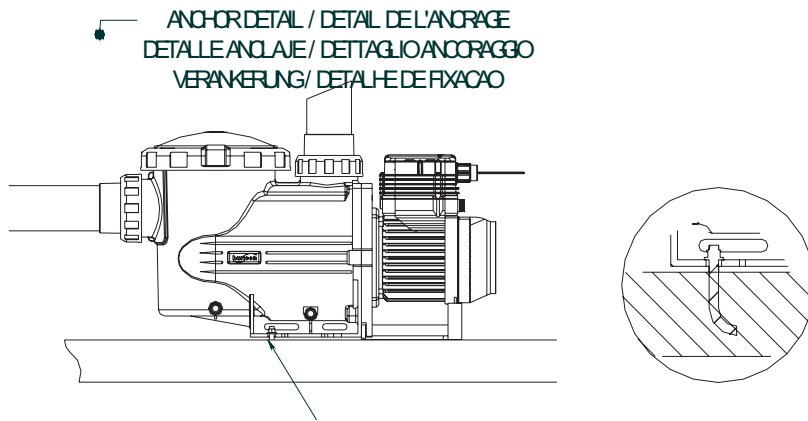

Schéma 3.



Schéma 4.

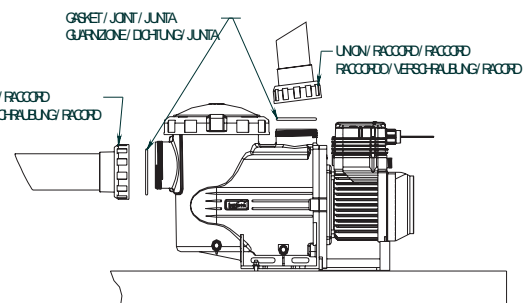
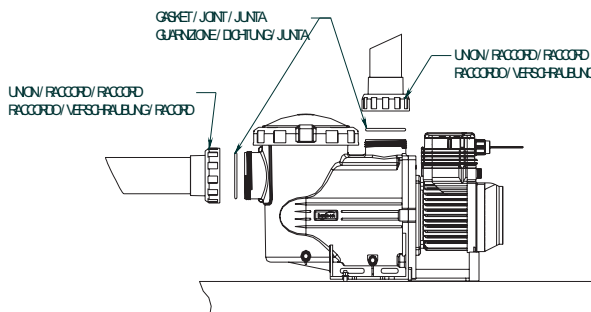

Schéma 5.

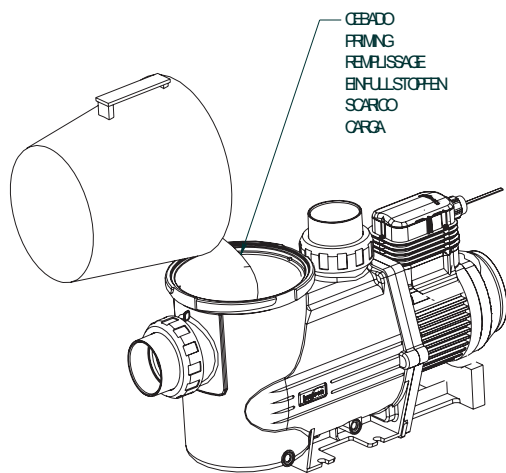

TECHNICAL CHARACTERISTICS / RENSEIGNEMENTS TECHNIQUES

CARACTERISTICAS TECNICAS / DATI TECNICI

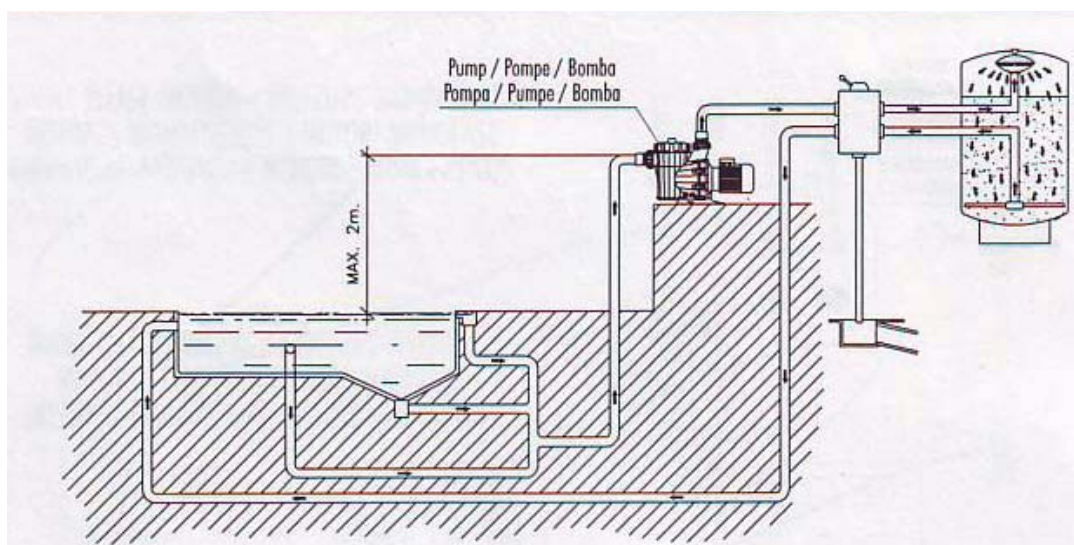
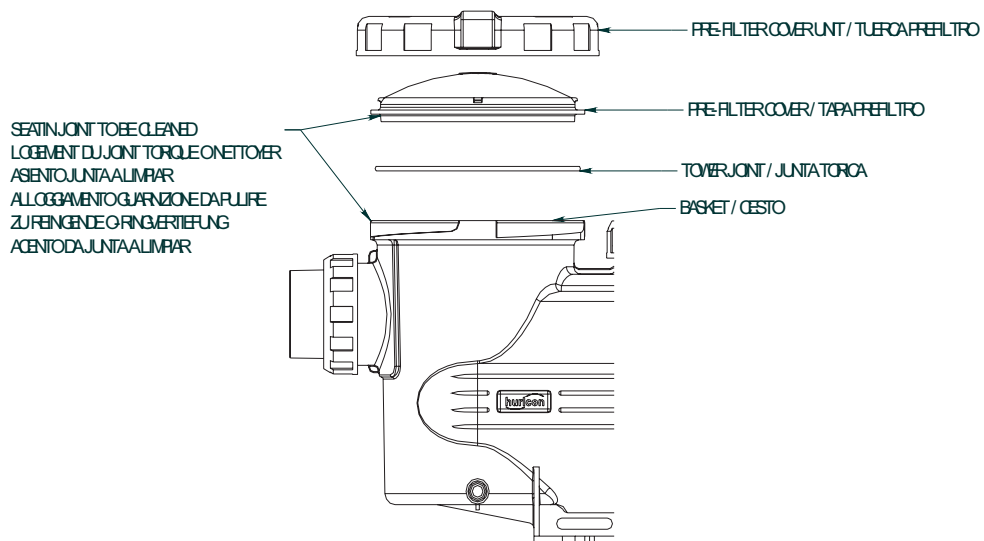
TECHNISCHE ANGABEN / CARACTERISTICAS TECNICAS

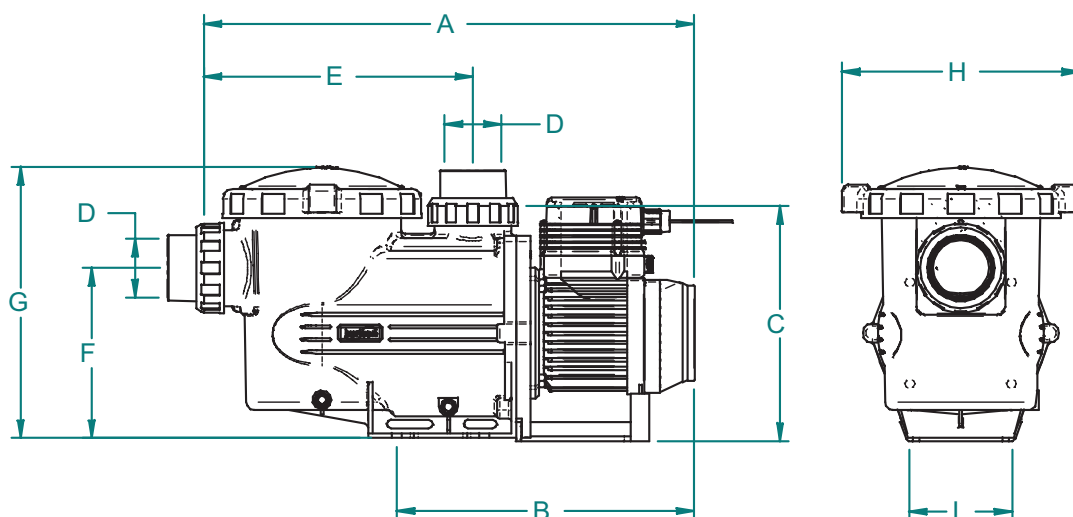

COD.	Cv	A	B	C	E	F	G	H	I	D
11481	1 II	622	375	300	346	215	345	300	120	50

4. INSTRUCTIONS DE DÉMARRAGE

AVANT LE DÉMARRAGE



- Effectuez les opérations suivantes avant de démarrer la pompe :
 1. Retirez le capuchon du pré-filtre en dévissant la vis le maintenant en place (Schéma 5)
 2. Remplissez la pompe d'eau par le pré-filtre jusqu'à ce qu'elle monte dans le tuyau d'aspiration.
 3. Si le panier doit être retiré pendant ces opérations, n'oubliez pas de le réinstaller pour éviter que de grosses particules pénètrent dans la pompe et la bloquent.
 4. Contrôlez que la tension du circuit électrique correspond à celle indiquée sur la fiche signalétique des pompes.
- Installez le capuchon de pré-filtre, en n'oubliant pas d'installer le joint dans son carter (schéma 5).
- Les pompes ne doivent pas fonctionner sans que le pré-filtre n'ait été rempli d'eau une première fois. Si ce n'est pas le cas, le joint mécanique peut être endommagé ce qui provoquerait une perte d'eau.

DÉMARRAGE



- Ouvrez les vannes et raccordez le moteur.
- Activez l'amorçage automatique et attendez pendant un délai raisonnable pour qu'elle se remplisse.

5. ENTRETIEN



- Nettoyez le panier du pré-filtre régulièrement pour éviter les chutes de pression. Pour éviter de casser le panier, ne le cognez pas pendant le processus de nettoyage.
- Si la pompe s'arrête, contrôlez que la consommation du moteur en ampères est égale ou inférieure à celle indiquée sur la fiche signalétique des caractéristiques du fabricant. Si vous ne disposez pas de cette information, contactez le service d'assistance technique le plus proche.



- Si l'ampérage est plus élevé, consultez le fabricant.
- Videz la pompe si elle reste à l'arrêt pendant un certain temps, en particulier dans les pays froids présentant un risque de gel.
- Retirez le capuchon de purge (10) pour vider la pompe.
- Chaque fois que le pré-filtre est ouvert, nettoyez le joint et son siège de toute impureté pour assurer l'étanchéité à l'air quand le capuchon est fermé (Schéma 5).
- Les composants de la pompe qui souffrent de l'usure et/ou de casse, suite à leur utilisation normale, doivent être remplacés régulièrement pour assurer une bonne performance de la pompe. Le tableau ci-dessous montre les éléments périssables et/ou les consommables utilisés dans la pompe et l'estimation de leur durée d'action.

DESCRIPTION COMPOSANT	ESTIMATION DE LA DURÉE DE VIE
Joints toriques et joints en général	1 an
Joint mécanique	1 an
Paliers	1 an

L'estimation de la durée d'utilisation des pièces ci-dessus a été établie en tenant compte d'une utilisation et de conditions d'installation normales du produit.

Suivez les instructions du manuel d'installation pour conserver la durée d'utilisation de la pompe.

6. DÉMONTAGE



- L'unité moteur peut être retirée du carter de la pompe sans avoir à déconnecter les tuyaux d'aspiration et de refoulement de la pompe.
- Pour retirer l'unité moteur du carter de la pompe, retirez les vis les assemblant.

7. PANNES

- | | |
|--|--|
| 1. La pompe n'est pas amorcée | 4. La pompe ne démarre pas. |
| 2. La pompe libère seulement un faible débit d'eau | 5. Le moteur fait du bruit mais ne démarre pas |
| 3. La pompe fait un bruit | 6. Le moteur est arrêté |

1	2	3	4	5	6	CAUSES	SOLUTIONS
•	•					Pénétration d'air dans le tuyau d'aspiration	Contrôlez l'état des raccords et des joints sur le tuyau d'aspiration.
•						Capuchon du filtre mal scellé	Nettoyez le capuchon du filtre et contrôlez l'état du joint en caoutchouc
•	•		•			Tension inadéquate	Contrôlez la tension sur la plaque signalétique et celle du circuit électrique
	•					Pré-filtre bloqué	Nettoyez le filtre
	•					Perte de charge dans le drainage	Évitez autant que possible que les pièces ne provoquent une perte de charge.
		•				Pompe fixée de manière incorrecte	Attachez la pompe correctement
				•		Moteur bloqué	Retirez le moteur et contactez le service technique
					•	Augmentation de la température dans la boîte à bornes en raison d'un arc électrique	Contrôlez les raccords de la boîte à bornes
					•	La protection thermique a déclenché	Raccordez correctement les câbles à la boîte à bornes
					•	Raccordements incorrects de la boîte à bornes	Serrez correctement le câble à la borne / Adaptez la taille du raccord de câble à la boîte à bornes.

Prueba de conformidad

Declara bajo su propia responsabilidad que todas las bombas: bombas para piscina Viron P300, monofásicas, fabricadas desde el 1º de octubre de 2008, independientemente del número de serie, cumplen con:

- Directiva 89/392/CEE relativa a la seguridad de las máquinas, modificada por la Directiva 91/368/CEE.
- Directiva 89/336/CEE sobre compatibilidad electromagnética, modificada por las Directivas 91/263 CEE y 92/31/CEE
- Directiva 73/23/CEE sobre bajo voltaje, modificada por la Directiva 93/68/CEE
- Directiva 2000/14/EC sobre emisión de ruidos
- EN 60034/1 sobre máquinas rotatorias
- EN 610000/4/2 sobre inmunidad electromagnética
- EN 60446/1 sobre electrodomésticos
- EN 60335-2-41/A1:2004

ESPECIFICACIONES DE LA BOMBA ASTRAL VIRON P300: DESCRIPCIÓN DEL PRODUCTO Y DE LOS ACCESORIOS

El cuerpo de la bomba está realizado con termoplásticos de última generación. La bomba se ceba automáticamente a velocidades múltiples con un rendimiento de hasta 1 hp y se ofrece con motores monofásicos. Se ha integrado un prefiltro al cuerpo de la bomba para evitar la entrada de cualquier cuerpo extraño que pueda provocar daño a las partes hidráulicas de la bomba.

Los motores provistos con la bomba del motor han sido protegidos con la protección IP-X5 y están adaptados para soportar temperaturas cálidas y niveles altos de humedad.





Peter Wallace

Director Principal

IMPORTANTE

Este manual contiene información básica sobre las medidas de seguridad que se deben adoptar durante la instalación y el encendido. Por consiguiente, el instalador y el usuario deben leer las instrucciones antes de la instalación y del encendido.

1. INSTRUCCIONES GENERALES DE SEGURIDAD

Estos símbolos (  ) indican la posibilidad de peligro cuando no se sigan las instrucciones correspondientes.



PELIGRO. Riesgo de electrocución.

Si no se cumplen las instrucciones puede haber riesgo de electrocución.



PELIGRO.

Si no se cumplen las instrucciones puede haber riesgo de lesiones o daño.



ADVERTENCIA.

Si no se cumplen las instrucciones puede haber riesgo de daño a la bomba o a la instalación.

2. REGLAMENTACIONES GENERALES DE SEGURIDAD

GENERAL



- Las máquinas que se especifican en este Manual están diseñadas especialmente para el filtrado previo y la recirculación del agua en las piscinas.



- Están diseñadas para funcionar con agua limpia a temperaturas no superiores a los 35°C.

- Instálelas según las instrucciones específicas para cada instalación.

- Respete las reglamentaciones actuales con respecto a la prevención de accidentes.

- Todas las modificaciones a la bomba requieren autorización previa del fabricante. Los repuestos originales y los accesorios autorizados por el fabricante aseguran mayor seguridad. El fabricante de la bomba está exento de toda responsabilidad con respecto a cualquier daño provocado por repuestos o accesorios no autorizados.



- Cuando trabaje en cada máquina o en las unidades relacionadas con ella, desconecte la unidad del suministro de energía y de los dispositivos de encendido, dado que las partes eléctricas de la bomba tienen conexión viva durante el funcionamiento.

- Todo trabajo de armado y mantenimiento debe ser llevado a cabo por personal calificado y autorizado que haya leído cuidadosamente las instrucciones de instalación y de mantenimiento.

- Para garantizar la seguridad, cuando haga funcionar la máquina, debe cumplir con las instrucciones de instalación y de mantenimiento.



- En el caso de funcionamiento defectuoso o falla, contacte a su proveedor o representante más cercano.

- Este aparato no está destinado a ser utilizado por personas (incluso niños) con discapacidades físicas, sensoriales o mentales, o con falta de experiencia y conocimiento, a menos que ellas lo utilicen bajo supervisión e instrucción relacionada con el uso de la máquina de una persona responsable de su seguridad.

- Si el cable de suministro está dañado, el fabricante, su agente de mantenimiento o una persona igualmente calificada debe reemplazarlo a fin de evitar un peligro.

ADVERTENCIAS DURANTE LA INSTALACIÓN Y EL TRABAJO DE ARMADO



- Cuando conecte el cableado eléctrico al motor de la máquina, verifique el diagrama que se encuentra dentro de la caja de conexión y asegúrese de que no haya piezas de cableado adentro después de que la caja haya sido cerrada y que el conductor a tierra esté conectado correctamente. Conecte el motor según el diagrama de cableado adjunto a la máquina.
- Asegúrese de que las conexiones de cableado eléctrico a la caja terminal de la máquina estén bien instaladas y atornilladas a las terminales de conexión.
- La instalación eléctrica de la bomba debe incluir protección diferencial de un valor no mayor a 30 mA.
- Utilice correctamente el sellador de la caja terminal para el motor eléctrico para evitar que entre agua. Asimismo, coloque en posición y ajuste el casquillo que se encuentra dentro del conducto del cable de la caja terminal.



- Asegúrese de que el agua no pueda ingresar al motor o a las partes eléctricas vivas.
- Cuando el uso que se le dé no sea el indicado, pueden ser necesarias adaptaciones técnicas y reglamentaciones adicionales.

ADVERTENCIAS DURANTE EL ENCENDIDO



Antes de encender la máquina, verifique la calibración de los dispositivos de protección eléctricos en el motor y que la protección contra contactos eléctricos y mecánicos esté correctamente posicionada y asegurada.

NOTA

No se debe utilizar la piscina mientras el equipamiento de la bomba está funcionando.
No utilice la bomba si alguien está en contacto con el agua.

ADVERTENCIAS DURANTE EL ARMADO Y EL TRABAJO DE MANTENIMIENTO



Tenga en cuenta las reglamentaciones nacionales de instalación cuando arme e instale las bombas.



Asegúrese de que el agua no pueda ingresar al motor o a las partes eléctricas vivas.



Evite el contacto en todo momento -incluso accidentalmente- con las partes de la máquina que se mueven mientras la máquina está en funcionamiento y/o antes de que se detenga totalmente.

Espere hasta que la máquina se detenga antes de manipularla.



Antes de cualquier operación eléctrica o de mantenimiento mecánico, desconecte la unidad del suministro de energía y bloquee los dispositivos de encendido.



Siga los pasos establecidos a continuación antes de manipular la máquina:

1. Desconecte la máquina de los conductos principales.
2. Bloquee todos los dispositivos de encendido.
3. Verifique que no haya voltaje en los circuitos, incluso en los circuitos auxiliares y los servicios adicionales.



4. Espere a que el impulsor se detenga completamente.

La lista indicada se debe usar como guía y no es vinculante a los efectos de la seguridad. Puede haber reglamentaciones particulares de seguridad en las normas específicas.



- Para el control habitual:
- Verifique que las partes mecánicas estén bien aseguradas y verifique el estado de los tornillos que sostienen la máquina.
- Verifique que los conductores de energía y las partes de aislamiento estén en la posición correcta y segura, y en buen estado de reparación.
- Verifique la temperatura de la máquina y del motor eléctrico. En caso de una falla, detenga la máquina inmediatamente y repárela.
- Verifique si la máquina tiene vibraciones. En caso de una falla, detenga la máquina inmediatamente y repárela.



Debido al tipo de casos complejos tratados, las instrucciones de instalación, para el usuario y de mantenimiento contenidas en este manual no tienen el propósito de examinar todos los casos de mantenimiento y reparación posibles e imaginables. Si necesita instrucciones adicionales o tiene problemas específicos, por favor, no dude en ponerse en contacto con el distribuidor o con el fabricante de la máquina directamente.

3. INSTALACIÓN Y ARMADO

GENERAL



- Nuestras bombas pueden armarse e instalarse solamente en piscinas o estanques que cumplen con la norma HD 384.7.702. Si tiene dudas, por favor, consulte a su especialista.
- Coloque la bomba de manera horizontal debido al prefiltro. Las bombas están armadas con un prefiltro con una canasta adentro para recolectar cualquier partícula grande, dado que pueden dañar la parte hidráulica dentro de la bomba.
- Todas las bombas están armadas con un pie que tiene dos orificios para anclarla al piso. (Fig. 1).

TUBERÍA



- Para conectar la tubería, pegue los tubos y los conectores provistos con la bomba; las conexiones de herrajes a los puertos de succión y de retorno están engarzadas e incluyen selladores para evitar la pérdida de agua (Fig. 2).
- Coloque las tuberías de retorno de manera totalmente perpendicular y centrada en relación con el puerto a ser conectado para evitar que la bomba y la tubería estén sujetas a un estrés externo que, además de dificultar la colocación, podría romperlas (Fig. 2).
- Coloque la tubería de succión en una leve inclinación de un 2% hacia la bomba para evitar la formación de bolsas de aire (Fig. 2).
- Para asegurar que la bomba funcione correctamente, ceba el prefiltro de la bomba hasta que el agua suba por la tubería de succión (Fig. 3).

UBICACIÓN



- Coloque la bomba por debajo del nivel del agua de la piscina para mejorar el rendimiento de la bomba.
 - Cuando se coloque una bomba de cebado automático sobre el nivel del agua, la diferencia de altura no debe ser mayor a los 2 metros (Fig. 4), y debe asegurarse de que la tubería de succión sea lo más corta posible dado que una tubería larga podría aumentar los tiempos de drenaje y causar pérdidas de carga en la instalación.
-  Asegúrese de que la bomba esté a salvo de posibles inundaciones y de que reciba ventilación seca.

INSTALACIÓN ELÉCTRICA



- La instalación eléctrica debe incluir un sistema de separación múltiple con aberturas de contacto de por lo menos 3 mm.

- Utilice un cable rígido para conectar a los conductos principales. Si utiliza un cable flexible para conectar a los conductos principales, debe tener talones de cable para conectar a los terminales del motor de la bomba.
- Una protección diferencial de 0,03 A debe estar conectada para protección de fugas de electricidad (indicada en los diagramas) en cualquier tipo de bomba.
- Ajuste el valor del relai térmico adecuadamente según la corriente de la bomba.

Para bombas con un motor monofásico:

- La protección térmica está incorporada. La instalación con un interruptor es suficiente, según el diagrama de las “conexiones principales”.
 - Utilice un protector de motor con protección termo-magnética.
 - Los datos de ajuste para el relai térmico se deben usar como guía, dado que el motor ya tiene una protección.
 - Para 230 V, utilice una funda de conexión del tipo H07 RN-F3 con una sección de cable que se adapte a la potencia del motor y a la longitud del cable.
 - Para CA, utilice una funda de conexión del tipo H07 RN-F3 con una sección de cable que se adapte a la potencia del motor y a la longitud del cable.
 - Los cables principales deben ser conectados solamente por personal capacitado y autorizado.
 - Antes de conectar el motor, verifique el tipo de fusible requerido.
 - Verifique el diagrama correcto y la conexión del cable a tierra en el equipo.
 - Respete la instalación eléctrica y el estado de la conexión. El no hacerlo puede hacer que el fabricante de la bomba se deslinda de toda responsabilidad y anule y cancele toda garantía.
 - Los motores están sujetos a las normas CEE con protección IPX5.
 - Pueden existir reglamentaciones especiales para la instalación.
 - Las conexiones principales inadecuadas pueden implicar riesgo de muerte.
- Se debe incorporar un medio de desconexión en los cableados fijos en virtud de las normas de cableado. El dispositivo de desconexión debe tener una separación de contacto en todos los polos que logre desconexión total según las condiciones de la categoría III.

Este aparato debe ser instalado por un técnico de mantenimiento calificado. Cuando instale el aparato asegúrese de que todas las partes estén instaladas en la zona correcta en virtud de las normas de cableado. En particular, consulte la norma EN 60364 (UE).

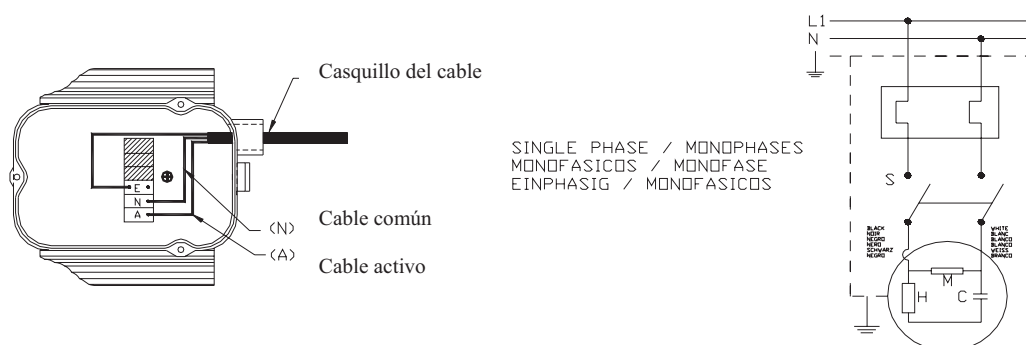

Fig. 1

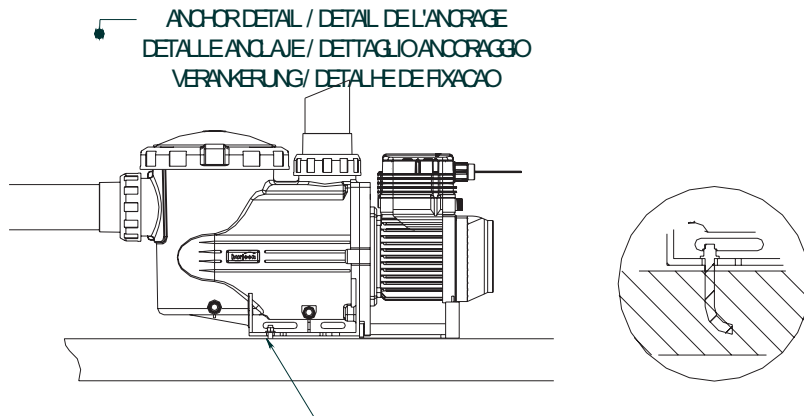

Fig. 2

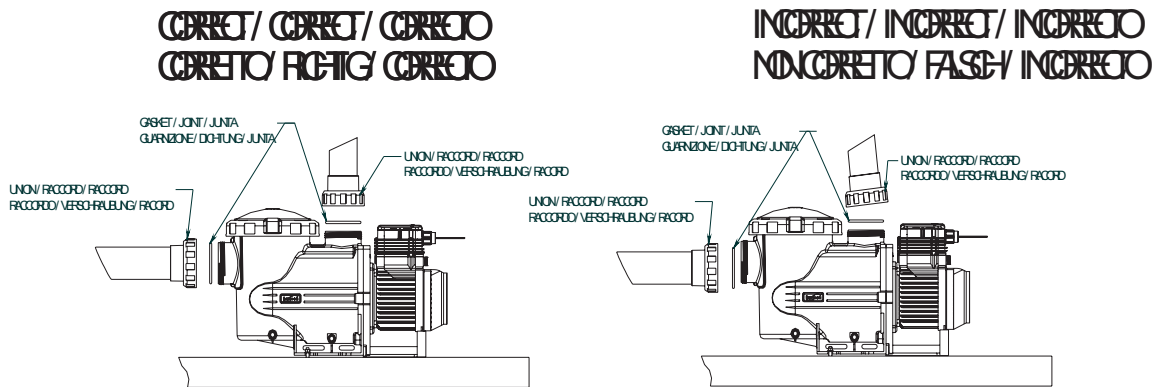

Fig. 3

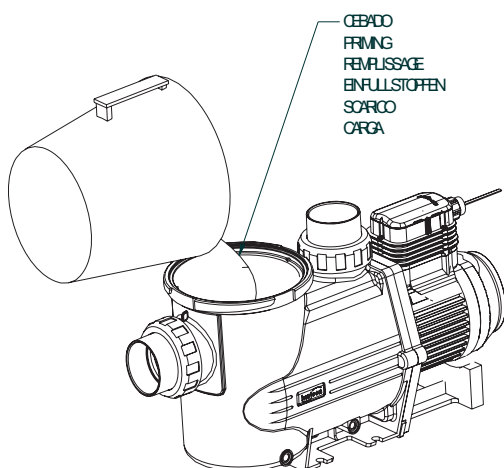

Fig. 4

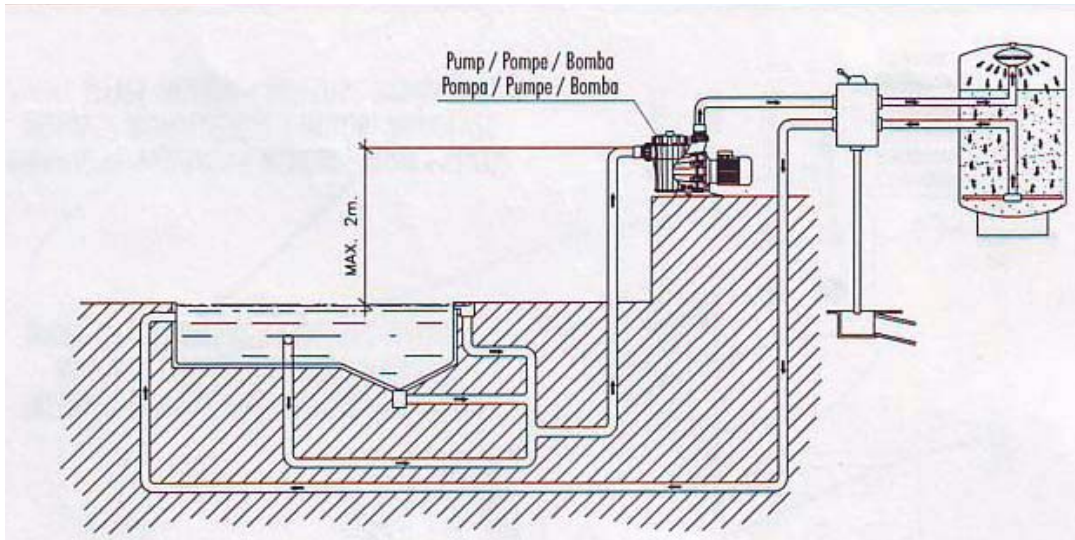
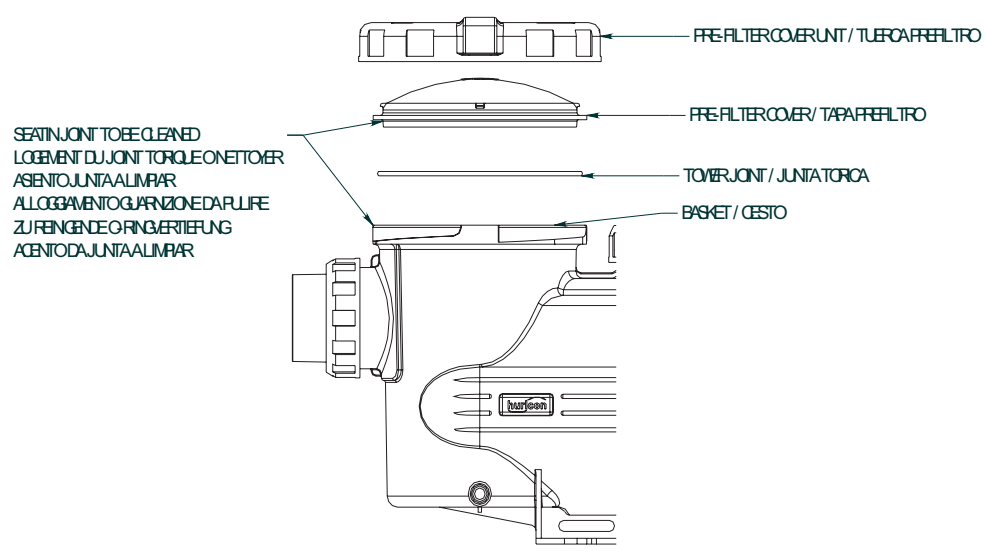

Fig. 5



TECHNICAL CHARACTERISTICS / RENSEIGNEMENTS TECHNIQUES

CARACTERÍSTICAS TÉCNICAS / DATI TECNICI

TECHNISCHE ANGABEN / CARACTERISTICAS TECNICAS

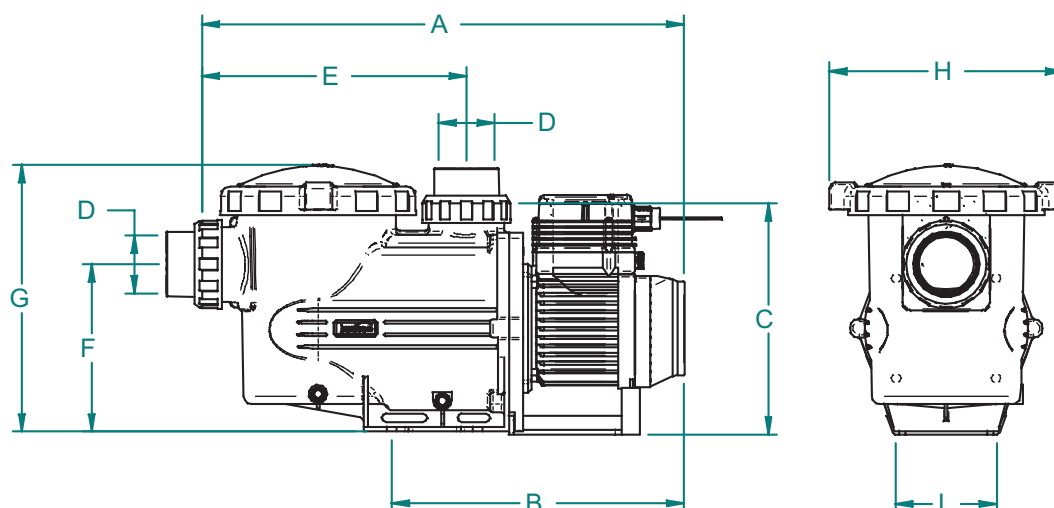

COD.	Cv	A	B	C	E	F	G	H	I	D
11481	1 II	622	375	300	346	215	345	300	120	50

4. INSTRUCCIONES DE ENCENDIDO

ANTES DEL ENCENDIDO



- Opere de la siguiente manera antes de encender la bomba:
 1. Quite la tapa del prefiltro desatornillando la tuerca que la sostiene en el lugar (Fig. 5).
 2. Llene la bomba con agua a través del prefiltro hasta que suba por la tubería de succión.
 3. Si es necesario quitar la cesta durante estas operaciones, no olvide volver a colocarla para evitar que partículas grandes entren a la bomba y puedan bloquearla.
 4. Verifique que el voltaje y la potencia de los conductos principales correspondan a aquellos indicados en las placas de características de las bombas.
- Coloque la tapa del prefiltro y atornille fuertemente, sin olvidar colocar el sello en la carcasa (Fig. 5).
- No se deben hacer funcionar las bombas sin que el prefiltro haya sido llenado con agua previamente. Cuando este no sea el caso, el empaque mecánico se puede dañar y provocar una pérdida de agua.

ENCENDIDO



- Abra todas las válvulas y conecte el motor.
- Active el cebado automático y espere un período razonable para que se lleve a cabo.

5. MANTENIMIENTO



- Limpie la cesta del prefiltro regularmente para evitar caídas de presión. Para evitar que se rompa la cesta, no la golpee durante el proceso de limpieza.
- Si se detiene la bomba, verifique si el consumo del motor en funcionamiento en amperios es igual o inferior al indicado en la placa de características del fabricante. Si no se dispone de esta información, contacte al Servicio de ayuda técnica más cercano.



- Cuando el amperaje sea mayor, consulte al fabricante.
- Vacíe la bomba si va a permanecer sin funcionar durante un cierto período, especialmente en países fríos donde hay riesgo de congelamiento.
- Quite la tapa de purgado (10) para vaciar la bomba.
- Cada vez que se abra el prefiltro, limpie el sello y el asentamiento de cualquier impureza para asegurar el vacío de aire cuando la tapa esté cerrada (Fig. 5).
- Los componentes de la bomba que, debido a su uso normal, sufren desgaste o se rompen deben reemplazarse con regularidad para asegurar el buen rendimiento de la bomba. La tabla siguiente indica los percederos y/o insumos utilizados en la bomba y su vida útil estimada.

DESCRIPCIÓN DEL COMPONENTE	PERÍODO ÚTIL ESTIMADO
Anillos en "o" y sellos generales	1 año
Sello mecánico	1 año
Cojinetes	1 año

La vida útil estimada de las partes antes mencionadas se ha establecido según el uso normal del producto y las condiciones de instalación.

Siga las instrucciones del manual de instalación para mantener la vida útil de la bomba.

6. EXTRACCIÓN



- Se puede extraer la unidad del motor del cuerpo de la bomba sin tener que desconectar la tubería de succión y de retorno de la bomba.
- Para extraer la unidad del motor del cuerpo de la bomba, quite los tornillos que los mantienen unidos.

7. RESOLUCIÓN DE PROBLEMAS

- | | |
|--|---|
| 1. La bomba no está cebada | 4. La bomba no enciende |
| 2. La bomba libera solo un pequeño flujo de agua | 5. El motor hace ruido pero no enciende |
| 3. La bomba hace ruido | 6. El motor está detenido |

1	2	3	4	5	6	CAUSAS	SOLUCIONES
•	•					Entra aire en la tubería de succión	Verifique el estado de las conexiones y de los sellos de la tubería de succión
•						La tapa del filtro está mal sellada	Limpie la tapa del filtro y verifique el estado del sello de goma.
•	•		•			Voltaje incorrecto	Verifique el voltaje de la placa de características y la de las conexiones principales
	•					El prefiltro está bloqueado	Limpie el filtro
	•					Pérdida de carga en el drenaje	Evite que las partes provoquen pérdida de carga cuando sea posible.
		•				La bomba no está asegurada correctamente	Asegure la bomba correctamente
				•		Motor bloqueado	Quite el motor y póngase en contacto con el servicio técnico
					•	Temperatura elevada en la caja terminal debido a un arco voltaico	Verifique las conexiones de la caja terminal
					•	La protección térmica se activa	Conecte los cables correctamente a las cajas terminales.
					•	Conexiones incorrectas de las caja terminal	Ajuste el cable correctamente a la terminal / Adapte el tamaño de la conexión del cable a la caja terminal

AstralPool Australia Pty Ltd

ABN 97 007 284 504

48 Hanna Street

Noble Park, Vic 3174 Australia

Telefono: (03) 9554 2200

Fax: (03) 9554 2270

Prova di conformità

-Dichiara sotto la propria responsabilità che tutte le pompe per piscina Viron P300, monofase, in produzione dal 01/10/08, a prescindere dal numero di matricola, sono conformi a

- prescrizioni di sicurezza riportate nella Direttiva Macchine 89/392/CEE, modificata dalla Direttiva 91/368/CEE.
- Direttiva 89/336/CEE sulla compatibilità elettromagnetica, modificata dalle Direttive 91/263 CEE e 92/31/CEE
- Direttiva 73/23/CEE Bassa Tensione, modificata dalla Direttiva 93/68/CEE
- Direttiva 2000/14/CE sull'emissione acustica ambientale
- Norma EN 60034/1 sulle macchine rotanti
- Norma 610000/4/2 sull'immunità elettromagnetica
- Norma EN 60446/1 sugli elettrodomestici
- Norma EN 60335-2-41/A1:2004

SPECIFICHE RELATIVE ALLA POMPA ASTRAL VIRON P300 – DESCRIZIONE DEL PRODOTTO E DEGLI ACCESSORI

Il corpo della pompa è realizzato in materiale termoplastico di ultima generazione. La pompa è di tipo autoadescente a velocità multiple, fino a 1cv di potenza, dotata di motori monofase. Un prefiltro è stato integrato nel corpo della pompa al fine di impedire l'ingresso di corpi estranei che potrebbero danneggiarne le parti idrauliche.

I motori forniti con il gruppo motore-pompa sono stati protetti con grado di protezione IP-X5 e sono stati adattati in modo tale da sostenere atmosfere molto calde e livelli di umidità elevati.





Peter Wallace

Amministratore Delegato

IMPORTANTE

Il presente manuale contiene informazioni di base relative alle misure di sicurezza da adottare durante l'installazione e l'avviamento. Pertanto, sia l'installatore che l'utente sono tenuti a leggere le istruzioni prima di eseguire l'installazione e l'avviamento.

1. ISTRUZIONI DI SICUREZZA GENERALE

Questi simboli (  ) indicano un pericolo potenziale in caso di mancata osservanza delle corrispondenti istruzioni.



PERICOLO. Rischio di elettrocuzione.

Una mancata osservanza di tali istruzioni può comportare un rischio di elettrocuzione.



PERICOLO.

Una mancata osservanza di tali istruzioni può comportare un rischio di infortunio o danneggiamento.



AVVISO.

Una mancata osservanza di tali istruzioni può comportare un rischio di danneggiamento della pompa o dell'impianto.

2. NORME DI SICUREZZA GENERALE

GENERALE



- Le macchine riportate nel presente Manuale sono espressamente concepite per il prefiltraggio e il ricircolo dell'acqua nelle piscine.



- Sono progettate per funzionare con acqua pulita a temperature non superiori a 45°C.

- Eseguire l'installazione secondo le istruzioni specifiche per ciascun impianto.

- Rispettare le normative correnti relative alla prevenzione di infortuni.

- Qualsiasi eventuale modifica alla pompa necessita di autorizzazione preliminare da parte del fabbricante. L'utilizzo di pezzi di ricambio e di accessori originali autorizzati dal fabbricante è garanzia di una sicurezza superiore. Il fabbricante della pompa è sollevato da qualsiasi responsabilità per eventuali danni imputabili all'utilizzo di pezzi di ricambio o accessori non autorizzati.



- Quando si lavora sulle macchine o sui gruppi ad esse collegati, scollegare il gruppo dall'alimentazione e dai dispositivi di avviamento, poiché le parti elettriche della pompa sono sotto tensione durante il funzionamento.

- Tutte le operazioni di montaggio e di manutenzione devono essere eseguite da personale qualificato ed autorizzato, che abbia letto attentamente le istruzioni relative agli interventi di installazione e di assistenza.

- Per un funzionamento in sicurezza della macchina è necessario attenersi a quanto riportato nelle istruzioni relative agli interventi di installazione e di assistenza.



- In caso di malfunzionamento o di guasto, contattare il fornitore o il rivenditore più vicino.

- Questo dispositivo non è destinato all'uso da parte di persone (bambini inclusi) con capacità fisiche, sensoriali e mentali limitate, o che non siano in possesso dell'esperienza e delle conoscenze necessarie, a meno che non siano state provviste di supervisione o

istruzioni relative all'uso del dispositivo da parte di una persona che si faccia carico della loro sicurezza.

- Nel caso in cui il cavo di alimentazione sia danneggiato, dovrà essere sostituito dal fabbricante, da un suo rappresentante o da altra persona qualificata, al fine di evitare eventuali rischi.

AVVERTENZE DURANTE LE OPERAZIONI DI INSTALLAZIONE E DI MONTAGGIO



- Durante il collegamento dei cavi elettrici al motore macchina, verificare la disposizione all'interno della cassetta di giunzione e assicurarsi che non vi siano pezzi di cavo all'interno dopo la sua chiusura e che il conduttore di terra sia collegato correttamente. Collegare il motore secondo lo schema di cablaggio allegato alla macchina.
- Accertarsi che i collegamenti di cablaggio elettrico alla scatola dei morsetti della macchina siano montati in modo corretto e serrati in modo saldo ai morsetti di collegamento.
- L'installazione elettrica della pompa deve includere una protezione differenziale di un valore non superiore a 30 mA.
- Utilizzare in modo corretto la guarnizione della scatola dei morsetti del motore elettrico, al fine di prevenire infiltrazioni d'acqua. Analogamente, posizionare e serrare il premistoppa nel condotto dei cavi della scatola dei morsetti.



- Accertarsi che l'acqua non possa infiltrarsi nel motore o raggiungere le parti elettriche sotto tensione.
- Qualora lo scopo di utilizzo differisca da quello indicato, potrebbero risultare necessarie ulteriori modifiche tecniche di adattamento, nonché l'applicazione di ulteriori normative.

AVVERTENZE DURANTE L'AVVIAMENTO



Prima di eseguire l'avviamento della macchina, verificare la taratura dei dispositivi di protezione elettrica sul motore e accertarsi che le protezioni per prevenire l'eventuale contatto con parti elettriche e meccaniche siano posizionate in modo corretto e sicuro.

NOTA

Non si deve utilizzare la piscina quando l'impianto di pompaggio è in funzione.

Non utilizzare la pompa se qualcuno è a contatto con l'acqua.

AVVERTENZE DURANTE LE OPERAZIONI DI MONTAGGIO E DI MANUTENZIONE



- Durante il montaggio e l'installazione della pompa tenere in considerazione le relative normative nazionali vigenti.



- Accertarsi che l'acqua non possa infiltrarsi nel motore o raggiungere le parti elettriche sotto tensione.



- Evitare sempre il contatto – anche accidentale – con le parti in movimento della macchina quando la macchina è in funzione e/o prima del suo completo arresto.



- Attendere il completo arresto della macchina prima di eseguire qualsiasi intervento sulla stessa.

- Prima di eseguire qualsiasi intervento di manutenzione elettrica o meccanica, scollegare il gruppo dall'alimentazione e bloccare i dispositivi di avviamento.



- Prima di eseguire qualsiasi intervento sulla macchina, seguire la procedura seguente:

1. Scollegare la macchina dalla rete.
2. Bloccare tutti i dispositivi di avviamento.
3. Verificare l'assenza di tensione nei circuiti, anche nei circuiti ausiliari e nei servizi aggiuntivi.
4. Attendere il completo arresto del girante.



L'elenco indicato deve essere utilizzato come linea guida e non è vincolante ai fini della sicurezza. Normative specifiche potrebbero includere dei regolamenti particolari sulla sicurezza.



- Per un controllo regolare:

- Verificare che tutte le parti meccaniche siano fissate in modo saldo e controllare la condizione delle viti di supporto della macchina.
- Verificare che i conduttori di corrente e le parti isolanti siano in posizione corretta, sicura e in buono stato di riparazione.
- Verificare la temperatura della macchina e del motore elettrico. In caso di guasto, arrestare immediatamente la macchina ed eseguire la riparazione.
- Verificare la presenza di eventuali vibrazioni sulla macchina. In caso di guasto, arrestare immediatamente la macchina ed eseguire la riparazione.



Per via della natura complessa dei casi trattati, le istruzioni relative all'installazione, all'utilizzo e alla manutenzione contenute nel presente manuale non hanno lo scopo di esaminare tutti i casi possibili e immaginabili di interventi di assistenza e di manutenzione. In caso di bisogno di ulteriori istruzioni o in presenza di problemi specifici, non esitare a contattare il rivenditore o direttamente il fabbricante della macchina.

3. INSTALLAZIONE E MONTAGGIO

GENERALE



- Le nostre pompe possono essere montate e installate in piscine o in bacini d'acqua conformi alla norma HD 384.7.702. In caso di dubbio, consultare l'esperto di zona.



- Montare la pompa in posizione orizzontale a causa della presenza del prefiltro. Le pompe sono dotate di un prefiltro che contiene un cestello per la raccolta delle particelle di grandi dimensioni, in quanto le stesse possono danneggiare la parte idraulica all'interno della pompa.

- Tutte le pompe sono dotate di un piede con due fori per l'ancoraggio al suolo. (Fig. 1).

TUBAZIONI



- Per collegare le tubazioni, incollare i tubi e i raccordi, forniti in dotazione con la pompa; i raccordi di montaggio alle aperture di aspirazione e di ritorno sulla pompa sono filettati e dotati di guarnizioni al fine di prevenire eventuali perdite d'acqua (Fig. 2).

- Montare il tubo di ritorno in modo completamente perpendicolare e centrato rispetto all'apertura da collegare al fine di evitare di sottoporre la pompa e il tubo a sollecitazioni esterne che, oltre a rendere difficoltoso il montaggio, possono provocare la rottura delle parti (Fig. 2).

- Montare il tubo di aspirazione con una leggera pendenza del 2% verso la pompa al fine di evitare la formazione di sacche d'aria (Fig. 2).

- Per accertarsi che la pompa funzioni correttamente, adescarne il prefiltro fino a quando l'acqua non sale attraverso il tubo di aspirazione (Fig. 3).

UBICAZIONE



- Montare la pompa sotto il livello dell'acqua nella piscina al fine di migliorarne le prestazioni.
- Nei casi in cui una pompa autoadescante debba essere installata sopra il livello dell'acqua, il dislivello non deve essere superiore a 2 metri (Fig. 4), assicurandosi che il tubo di aspirazione sia il più corto possibile, poiché un tubo lungo aumenterebbe i tempi di drenaggio e le perdite di carico nell'impianto.



- Accertarsi che la pompa sia al sicuro da eventuali allagamenti e che riceva una ventilazione a secco.

INSTALLAZIONE ELETTRICA



- L'installazione elettrica deve comprendere un sistema di separazione multiplo con aperture di contatto poste a una distanza di almeno 3 mm.
- Utilizzare un cavo rigido per il collegamento alla rete. Se si utilizza un cavo flessibile, è necessario utilizzare dei capicorda da collegare ai morsetti del motore della pompa.
- Con qualsiasi tipo di pompa, è necessario montare una protezione differenziale da 0,03 A per prevenire le dispersioni di elettricità (indicata sugli schemi).
- Regolare il valore del relè termico in modo appropriato in base alla corrente della pompa.

Per pompe con motori monofase:

- La protezione termica è incorporata. È sufficiente l'installazione con un interruttore, in linea con lo schema delle "connessioni alla rete".
- Utilizzare un sistema di protezione del motore con protezione magnetotermica.
- I dati di regolazione del relè termico devono essere usati come linea guida, poiché il motore è già dotato di una protezione.
- Per 230 V, utilizzare un cavo di tipo H07 RN-F3, adatto per la potenza del motore e la lunghezza del cavo.
- Il cavo di rete deve essere collegato solo da personale esperto e autorizzato.
- Prima di collegare il motore, verificare il tipo di fusibile necessario.
- Verificare la corretta disposizione e il corretto collegamento del cavo di messa a terra nell'impianto.
- Rispettare le condizioni di installazione e collegamento elettrico. Il mancato rispetto di tali condizioni potrebbe comportare la declinazione di ogni responsabilità da parte del fabbricante e il decadimento della garanzia.
- I motori sono soggetti alle normative CEE con grado di protezione IPX5.
- L'installazione può essere soggetta a normative speciali.
- Dei collegamenti alla rete non idonei comportano il rischio di morte.
- Un dispositivo di scollegamento deve essere incorporato nel cablaggio fisso conformemente al regolamento relativo al cablaggio. Il dispositivo di scollegamento deve avere una separazione di contatto su tutti i poli che fornisce lo scollegamento completo in condizioni di categoria III.

Questo dispositivo deve essere installato da personale tecnico di assistenza qualificato. Durante l'installazione del dispositivo, assicurarsi che tutte le parti siano installate nella zona corretta conformemente al regolamento relativo al cablaggio. In particolare, fare riferimento alla normativa EN 60364 (EU).

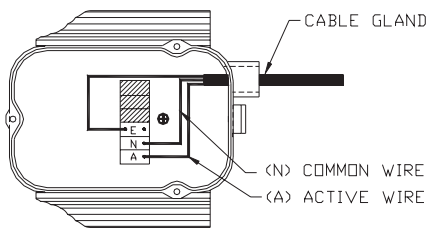

SINGLE PHASE / MONOPHASES
 MONOFASICS / MONOFASE
 EINPHASIG / MONOFASICS

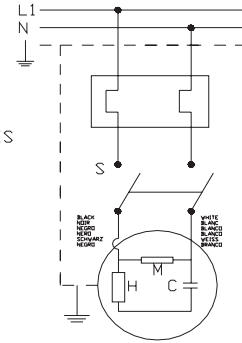

Fig. 1

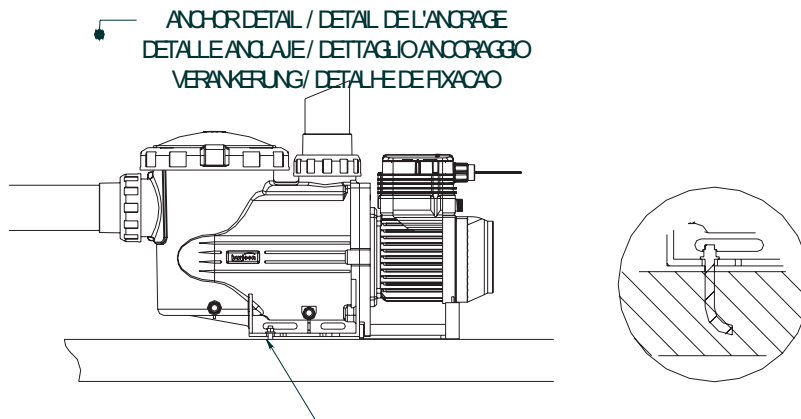

Fig. 2

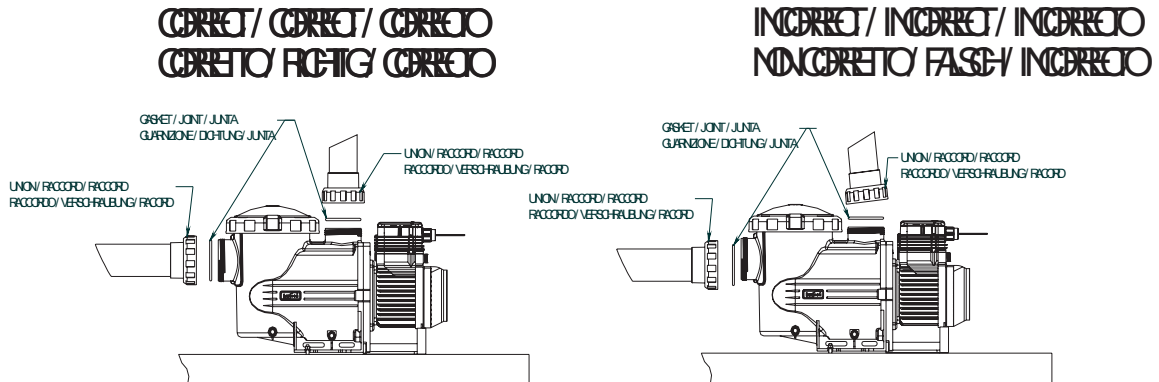

Fig. 3

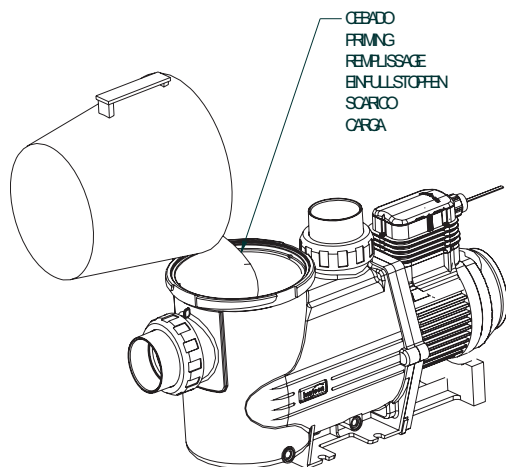

Fig. 4

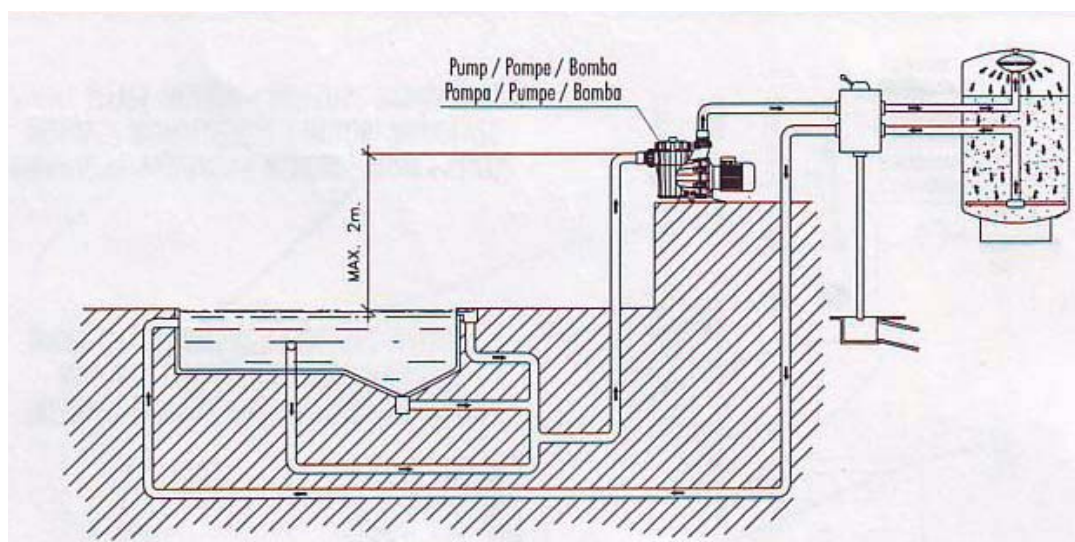
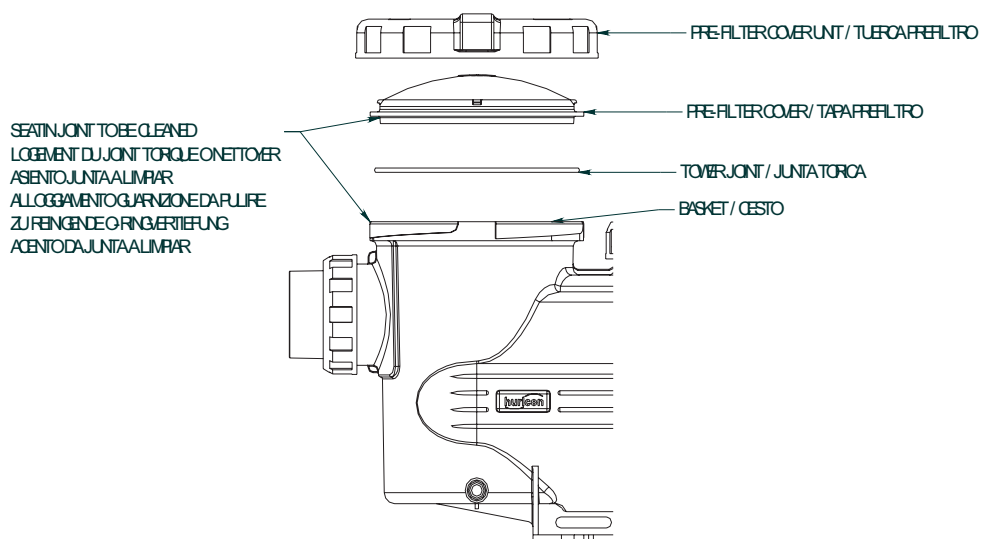

Fig. 5



TECHNICAL CHARACTERISTICS / RENSEIGNEMENTS TECHNIQUES

CARACTERISTICAS TECNICAS / DATI TECNICI

TECHNISCHE ANGABEN / CARACTERISTICAS TECNICAS

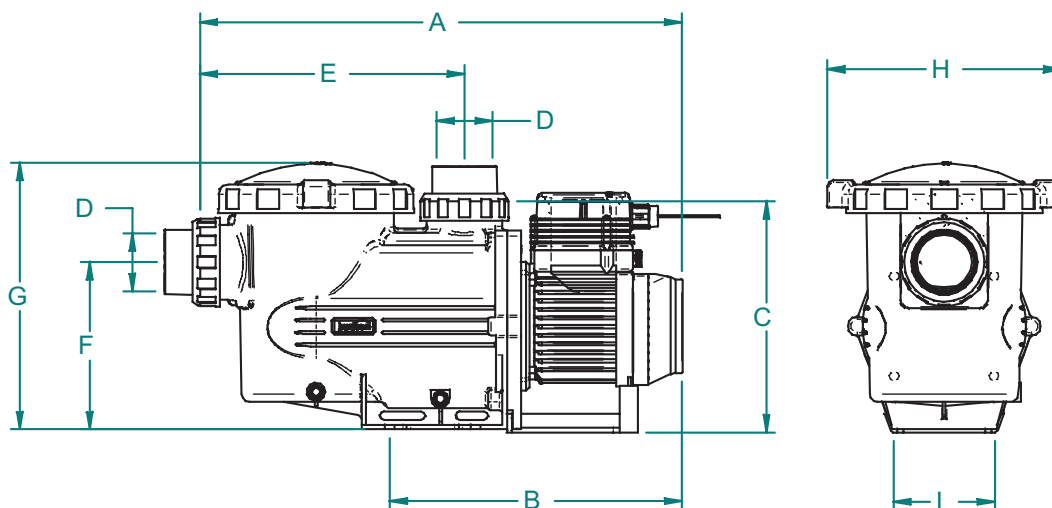

COD.	Cv	A	B	C	E	F	G	H	I	D
11481	1 II	622	375	300	346	215	345	300	120	50

4. ISTRUZIONI DI AVVIAMENTO

PRIMA DELL'AVVIAMENTO



- Prima di avviare la pompa eseguire le seguenti operazioni:
 1. Rimuovere il tappo del prefiltro svitando il dado di bloccaggio (Fig. 5).
 2. Riempire la pompa di acqua attraverso il prefiltro fino a quando non sale attraverso il tubo di aspirazione.
 3. Qualora risultasse necessario rimuovere il cestello durante queste operazioni, ricordarsi di sostituirlo al fine di prevenire l'ingresso di particelle di grandi dimensioni all'interno della pompa, che potrebbe bloccarsi.
 4. Verificare che la tensione e la potenza di rete corrispondano ai valori indicati sulla targhetta dei dati tecnici della pompa.
- Montare il tappo del prefiltro e serrarlo, ricordandosi di montare la guarnizione nella propria sede (Fig. 5).
- Le pompe non devono funzionare senza aver prima riempito d'acqua il prefiltro. In caso contrario, la guarnizione meccanica potrebbe danneggiarsi, comportando una perdita d'acqua.

AVVIAMENTO



- Aprire tutte le valvole e collegare il motore.
- Attivare l'autoadescamento e attendere un periodo di tempo sufficiente per consentire il completamento dell'operazione.

5. MANUTENZIONE



- Pulire regolarmente il cestello del prefiltro al fine di evitare cadute di pressione. Per evitare la rottura del cestello, non colpirlo durante l'operazione di pulizia.
- In caso di arresto della pompa, verificare che il consumo in ampere del motore durante il funzionamento sia uguale o inferiore al valore indicato sulla targhetta delle caratteristiche tecniche del fabbricante. Se queste informazioni non sono disponibili, contattare il servizio di assistenza tecnica più vicino.



- Nel caso in cui l'ampereaggio fosse superiore, consultare il fabbricante.
- Svuotare la pompa in caso di lunghi periodi di inattività, soprattutto nei paesi freddi a rischio di congelamento.
- Per svuotare la pompa, rimuovere il tappo di spurgo (10).
- Ogni volta che viene aperto il prefiltro, ripulire la guarnizione e la relativa sede da eventuali impurità al fine di garantire la tenuta dell'aria quando il tappo è chiuso (Fig. 5).
- I componenti della pompa che, a causa del normale utilizzo, sono soggetti a usura e/o a rottura, devono essere sostituiti regolarmente al fine di garantire un buon funzionamento della stessa. La tabella seguente mostra i materiali deperibili e/o di consumo utilizzati nella pompa e la relativa durata di funzionamento stimata.

DESCRIZIONE DEI COMPONENTI	DURATA DI FUNZIONAMENTO STIMATA
O ring e guarnizioni generiche	1 anno
Guarnizioni meccaniche	1 anno
Cuscinetti	1 anno

La durata di funzionamento stimata delle suddette parti è stata stabilita in base al normale utilizzo del prodotto e in normali condizioni di installazione.

Seguire le istruzioni riportate nel manuale di installazione al fine di mantenere la durata di funzionamento della pompa.

6. RIMOZIONE



- Il gruppo motore può essere rimosso dal corpo della pompa senza dovere scollegare i tubi di aspirazione e di ritorno della stessa.
- Per rimuovere il gruppo motore dal corpo della pompa, rimuovere le viti che tengono unito il gruppo.

7. RILEVAMENTO GUASTI

1. La pompa non è adescata
2. La pompa rilascia solo un piccolo flusso di acqua
3. La pompa emette un rumore
4. La pompa non si avvia
5. Il motore emette un rumore ma non si avvia
6. Il motore si arresta

1	2	3	4	5	6	CAUSE	SOLUZIONI
•	•					Ingresso di aria nel tubo di aspirazione	Verificare le condizioni dei collegamenti e delle guarnizioni sul tubo di aspirazione
•						Tenuta del tappo del filtro in cattive condizioni	Pulire il tappo del filtro e verificare le condizioni della guarnizione in gomma
•	•		•			Tensione errata	Verificare la tensione della targa delle caratteristiche tecniche e quella di rete
	•					Prefiltro bloccato	Pulire il filtro
	•					Perdita di carico nello scarico	Evitare che le parti causino una perdita di carico, ove possibile
		•				Pompa fissata in modo errato	Fissare la pompa in modo corretto
				•		Motore bloccato	Rimuovere il motore e contattare l'assistenza tecnica
					•	Aumento di temperatura nella scatola dei morsetti dovuto all'arco elettrico	Verificare i collegamenti della scatola dei morsetti
					•	La protezione termica scatta	Collegare i cavi alla scatola dei morsetti in modo corretto
					•	Collegamenti errati della scatola dei morsetti	Serrare correttamente il cavo al morsetto / Adattare la dimensione del collegamento del cavo alla scatola dei morsetti

Konformitätserklärung

Hiermit erklären wir auf eigene Verantwortung, dass alle Pumpen der Reihe Viron P300 Poolpumpe, einphasig, hergestellt seit 10.01.08, unabhängig von der Seriennummer den Anforderungen folgender Richtlinien entsprechen:

- 89/392/EWG Maschinenrichtlinie, Sicherheitsanforderungen, i. d. F. 91/368/EWG.
- 89/336/EWG Elektromagnetische Verträglichkeit, i. d. F. 91/263/EWG, 92/31/EWG-Richtlinie
- 73/23/EWG Niederspannungsrichtlinie, i. d. F. 93/68/EWG-Richtlinie
- 2000/14/EG Lärmschutz-Richtlinie
- EN 60034/1 Drehende elektrische Maschinen
- EN 610000/4/2 Elektromagnetische Störfestigkeit
- EN 60446/1 Haushaltsgeräte
- EN 60335-2-41/A1:2004

SPEZIFIKATIONEN ASTRAL VIRON P300 PUMPE – PRODUKT- UND ZUBEHÖRBESCHREIBUNG

Der Pumpenkörper wurde aus Thermoplast der neuesten Generation gefertigt. Es handelt sich um selbst ansaugende Pumpen mit mehreren Geschwindigkeiten und einer Leistung von bis zu 1 PS. Sie werden mit Einphasenmotoren geliefert. In den Pumpenkörper wurde ein Vorfilter integriert, um das Eindringen von Fremdkörpern zu vermeiden, die zu Schäden an den Hydraulikteilen der Pumpe führen könnten.

Die mit der Pumpe-Motoreinheit mitgelieferten Motoren sind mit der Schutzart IP-X5 geschützt und so konzipiert, dass sie hohen Umgebungstemperaturen und Luftfeuchtigkeitswerten standhalten.



Peter Wallace

Geschäftsführender Direktor

WICHTIG

In diesem Handbuch sind grundlegende Informationen zu Sicherheitsmaßnahmen enthalten, die während der Installation und Inbetriebnahme getroffen werden müssen. Daher müssen der Monteur und der Benutzer diese Anweisungen vor der Installation und Inbetriebnahme lesen.

1. ALLGEMEINE SICHERHEITSANWEISUNGEN

Diese Symbole (  ) eigen mögliche Gefahren an, die entstehen, wenn die entsprechenden Anweisungen nicht befolgt werden.



GEFAHR. Stromschlaggefahr.

Bei Nichtbefolgung dieser Anweisungen besteht die Gefahr eines Stromschlags.



GEFAHR.

Bei Nichtbefolgung dieser Anweisungen besteht die Gefahr von Verletzungen oder von Sachschäden.



WARNUNG.

Bei Nichtbefolgung dieser Anweisungen besteht die Gefahr von Schäden an der Pumpe oder Anlage.

2. ALLGEMEINE SICHERHEITSVORSCHRIFTEN

ALLGEMEIN



- Die in diesem Handbuch beschriebenen Maschinen wurden speziell für die Vorfiltrierung und Wasserumwälzung in Schwimmbecken konzipiert.



- Sie sind für den Betrieb mit sauberem Wasser mit Temperaturen von maximal 35 °C ausgelegt.

- Die Montage muss unter Beachtung der jeweiligen Vorschriften erfolgen.

- Beachten Sie die geltenden Vorschriften hinsichtlich der Unfallverhütung.

- Alle Änderungen an der Pumpe bedürfen der vorherigen Genehmigung des Herstellers. Vom Hersteller zugelassene originale Ersatz- und Zubehörteile sorgen für eine höhere Sicherheit. Der Pumpenhersteller ist von jeglicher Haftung für Schäden befreit, die durch nicht zugelassene Ersatzteile oder nicht zugelassenes Zubehör verursacht wurden.



- Trennen Sie bei Arbeiten an einer einzelnen Maschine oder an den mit ihr verbundenen Anlageteilen die Einheit und die Anlassvorrichtungen von der Stromversorgung, da die elektrischen Teile der Pumpe während des Betriebs spannungsführend sind.

- Alle Montage- und Wartungsarbeiten müssen von qualifiziertem und befugtem Personal ausgeführt werden, das die Installations- und Wartungsanweisungen sorgfältig gelesen hat.

- Um die Sicherheit beim Betrieb der Maschine zu gewährleisten, müssen die Installations- und Wartungsanweisungen eingehalten werden.



- Funktioniert die Maschine mangelhaft oder treten Fehler auf, wenden Sie sich an Ihren Lieferanten oder den nächstgelegenen Vertreter.
- Das Gerät ist nicht zur Verwendung durch Personen (einschließlich Kinder) bestimmt, deren körperliche, sensorische oder mentale Fähigkeiten eingeschränkt sind oder denen es an Erfahrung und Wissen mangelt, es sei denn, sie wurden in der Verwendung des Geräts durch eine für ihre Sicherheit verantwortliche Person unterwiesen oder beaufsichtigt.
- Wenn das Netzkabel beschädigt ist, muss es vom Hersteller, einem Händler oder ähnlich qualifizierten Personen ersetzt werden, um Risiken zu vermeiden.

HINWEISE ZU INSTALLATIONS- UND WARTUNGSARBEITEN



- Prüfen Sie beim Verbinden der elektrischen Leitungen mit dem Maschinenmotor die Anordnung im Anschlusskasten und stellen Sie sicher, dass keine Kabelreste im Inneren zurückgelassen wurden und dass die Erdungsleitung ordnungsgemäß angeschlossen wurde. Schließen Sie den Motor gemäß dem an der Maschine angebrachten Schaltschema an.
- Stellen Sie sicher, dass die elektrischen Verbindungen zum Klemmenkasten der Maschine ordentlich angebracht und fest an den Anschlussklemmen angezogen sind.
- Die elektrische Anlage der Pumpe muss über einen Differenzialschutz mit einem Wert von max. 30 mA verfügen.
- Setzen Sie die Dichtung des Klemmenkastens richtig ein, um das Eindringen von Wasser in den Elektromotor zu vermeiden. Positionieren Sie ebenso die Stopfbuchsen in der Kabelführung des Klemmenkastens und ziehen Sie sie fest.



- Stellen Sie sicher, dass kein Wasser in den Motor oder die spannungsführenden elektrischen Teile eindringen kann.
- Soll das Gerät für einen anderen als den hier beschriebenen Zweck verwendet werden, sind möglicherweise zusätzliche technische Anpassungen und Vorschriften erforderlich.

HINWEISE ZUR INBETRIEBNAHME



Prüfen Sie vor dem Start der Maschine die Kalibrierung der elektrischen Schutzgeräte am Motor und dass die Schutzvorrichtungen für die elektrischen und mechanischen Kontakte vorschriftsgemäß angebracht und gesichert sind.

HINWEIS

Während des Betriebs der Pumpenanlage darf das Schwimmbecken nicht benutzt werden. Die Pumpe darf nicht verwendet werden, wenn jemand Kontakt mit dem Wasser hat oder sich im Becken befindet.

HINWEISE ZUR MONTAGE UND WARTUNG



- Berücksichtigen Sie bei der Montage und Installation der Pumpen die geltenden nationalen Installationsvorschriften.



- Stellen Sie sicher, dass kein Wasser in den Motor oder die spannungsführenden elektrischen Teile eindringen kann.



- Vermeiden Sie zu jeder Zeit jeden, auch versehentlichen, Kontakt mit beweglichen Maschinenteilen während des Betriebs der Maschine und/oder bevor diese vollständig zum Stillstand gekommen ist.

- Warten Sie, bis die Maschine stillsteht, bevor Sie daran arbeiten.



- Trennen Sie die Einheit vor sämtlichen elektrischen oder mechanischen Wartungsarbeiten von der Stromversorgung und blockieren Sie die Anlassvorrichtungen.



- Befolgen Sie die nachfolgenden Schritte, bevor Sie an der Maschine arbeiten:

1. Trennen Sie die Maschine vom Stromnetz.

2. Blockieren Sie alle Anlassvorrichtungen.

3. Prüfen Sie, dass keine Spannung in den Stromkreisen sowie in den Hilfsstromkreisen und zusätzlichen Betriebseinrichtungen vorhanden ist.



4. Warten Sie, bis das Laufrad vollständig stillsteht.

Diese Liste dient nur als Richtlinie und stellt keine verbindliche Sicherheitsvorschrift dar. Möglicherweise gelten für bestimmte Normen auch besondere Sicherheitsvorschriften.



- Folgende Dinge müssen regelmäßig geprüft werden:

- Prüfen Sie, dass die mechanischen Teile fest sitzen. Prüfen Sie den Zustand der Schrauben, die zur Sicherung der Maschine dienen.

- Prüfen Sie, dass die elektrischen Leitungen und die Isolierung richtig positioniert sind, fest sitzen und sich in einem einwandfreien Zustand befinden.

- Prüfen Sie die Temperatur der Maschine und des Elektromotors. Halten Sie die Maschine im Fall einer Störung sofort an, und veranlassen Sie die Reparatur.

- Prüfen Sie die Maschine auf Vibrationen. Halten Sie die Maschine im Fall einer Störung sofort an, und veranlassen Sie die Reparatur.



Aufgrund der Komplexität der behandelten Fälle können bei den in diesem Handbuch enthaltenen Installations-, Benutzer- und Wartungsanweisungen nicht alle möglichen und denkbaren Reparatur- und Wartungsfälle berücksichtigt werden. Sollten Sie zusätzliche Anweisungen benötigen oder besondere Probleme haben, können Sie sich gern an Ihren Händler oder direkt an den Hersteller der Maschine wenden.

3. INSTALLATION UND MONTAGE

ALLGEMEIN



- Unsere Pumpen dürfen nur in Schwimmbecken oder Teichen montiert und installiert werden, die der Norm HD 384.7.702 entsprechen. Sollten Sie diesbezüglich Zweifel haben, wenden Sie sich bitte an Ihren Fachhändler.



Sollten Sie diesbezüglich Zweifel haben, wenden Sie sich bitte an Ihren Fachhändler.

- Montieren Sie die Pumpe wegen des Vorfilters horizontal. Die Pumpen sind mit einem Vorfilter mit innen liegendem Korb ausgestattet, der zum Auffangen größerer Partikel dient, da diese Schäden an den Hydraulikteilen im Inneren der Pumpe verursachen können.
- Alle Pumpen besitzen einen Fuß mit zwei Bohrungen, über die sie am Boden verankert werden können. (Abb. 1).

ROHRLEITUNGEN



- Zum Anschließen der Rohre verkleben Sie die Rohre mit den Verbindungsstücken, die zusammen mit der Pumpe geliefert wurden; die Anschlussstücke für die Ansaug- und Rücklauföffnung an der Pumpe haben ein Gewinde und verfügen über eine Dichtung, um Wasserverlust zu vermeiden (Abb. 2).
- Montieren Sie die Rücklaufleitungen senkrecht und mittig zu der Öffnung, an die sie angeschlossen werden sollen, um zu vermeiden, dass die Pumpe oder die Rohre äußeren Belastungen ausgesetzt sind, wodurch einerseits der Einbau erschwert würde und andererseits die Rohre brechen könnten (Abb. 2).
- Montieren Sie die Saugleitung mit einer Neigung von 2 % zur Pumpe, um die Bildung von Lufteinschlüssen zu vermeiden (Abb. 2).
- Um die ordnungsgemäße Funktion der Pumpe sicherzustellen, füllen Sie den Pumpenvorfilter an, bis Wasser durch die Saugleitung aufsteigt (Abb. 3).

AUFSTELLUNGsort



- Montieren Sie die Pumpe im Becken unter der Wasseroberfläche, um die Leistungsfähigkeit der Pumpe zu verbessern.
- Soll eine selbst ansaugende Pumpe über der Wasseroberfläche montiert werden, darf der Höhenunterschied nicht mehr als 2 m betragen (Abb. 4). Achten Sie darauf, dass die Saugleitung so kurz wie möglich ist, da sich durch längere Leitungen die Ansaugzeiten verlängern und die Lastverluste der Anlage erhöhen würden.



- Achten Sie darauf, dass die Pumpe an einem vor Überflutung sicheren und gut belüfteten, trockenen Ort aufgestellt wird.

ELEKTRISCHE ANLAGE



- Die elektrische Anlage muss über eine mehrstufige Trennung mit Kontaktöffnungen von mindestens 3 mm verfügen.
- Verwenden Sie ein starres Kabel zum Anschluss an das Stromnetz. Wenn Sie ein flexibles Kabel für den Anschluss an das Stromnetz verwenden, muss dieses über Kabelklemmen zum Anschluss an die Klemmen des Pumpenmotors verfügen.
- Bei jedem Pumpentyp muss ein Differenzialschutz mit 0,03 A oder ein Elektrizitätsleckschutz eingebaut werden (siehe Schemata).
- Passen Sie den Wert des Thermorelais je nach Pumpenstrom dementsprechend an.

Für Pumpen mit Einphasenmotoren:

- Der Wärmeschutz ist eingebaut. Eine Installation mit einem Schalter in Übereinstimmung mit dem Schema „Anschluss an das Stromnetz“ (Main connections) ist ausreichend.
- Verwenden Sie einen Motorschutz mit magnetothermischem Schutz.
- Die Anpassungsdaten für das Thermorelais sind als Richtlinie anzusehen, da der Motor bereits mit einem Schutzschalter ausgestattet ist.
- Verwenden Sie für 230-V-Pumpen eine Kabeltrommel vom Typ H07 RN-F3 mit einem Kabelabschnitt, der sich an die Motorleistung und Kabellänge anpasst.
- Verwenden Sie für Wechselstrompumpen eine Kabeltrommel vom Typ H07 RN-F3 mit einem Kabelabschnitt, der sich an die Motorleistung und Kabellänge anpasst.
- Das Netzkabel darf nur von qualifiziertem, befugtem Personal angeschlossen werden.
- Überprüfen Sie vor dem Anschließen des Motors, welcher Sicherungstyp erforderlich ist.
- Überprüfen Sie die korrekte Verlegung und Verbindung des Erdungskabels in der Anlage.
- Beachten Sie die Vorgaben zum Einbau und Elektroanschluss. Bei Missachtung lehnt der Pumpenhersteller jegliche Verantwortung ab, und die Garantie erlischt.
- Die Motoren entsprechen den EWG-Normen mit Schutzklasse IPX5.
- Möglicherweise gibt es besondere Einbaurichtlinien.
- Ein falscher Netzanschluss kann lebensgefährlich sein.
- Gemäß den Verkabelungsvorschriften muss eine Trennvorrichtung durch feste Verdrahtung integriert werden. Die Trennvorrichtung muss über eine Kontakttrennung in allen Polen verfügen, die eine vollständige Trennung unter den Bedingungen der Kategorie III bietet.

Das Gerät muss von einem qualifizierten Servicetechniker installiert werden. Stellen Sie bei der Installation des Geräts sicher, dass alle Teile im richtigen Bereich gemäß den Verkabelungsvorschriften montiert werden. Hier sei insbesondere auf die Richtlinie EN 60364 (EU) verwiesen.



Abb. 1



Abb. 2

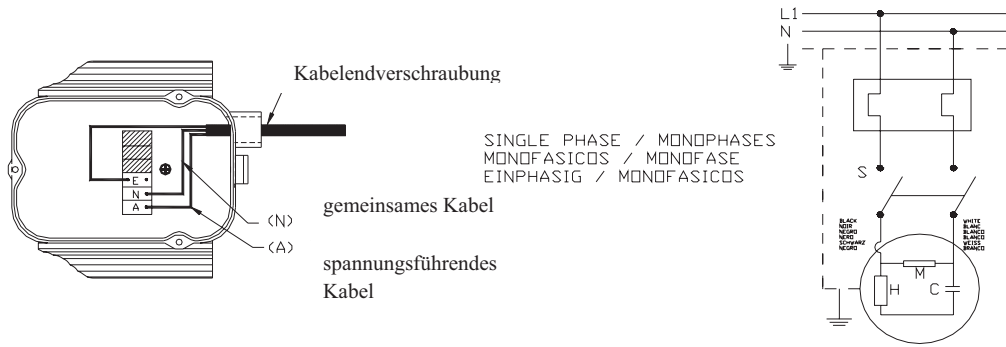

Abb. 3

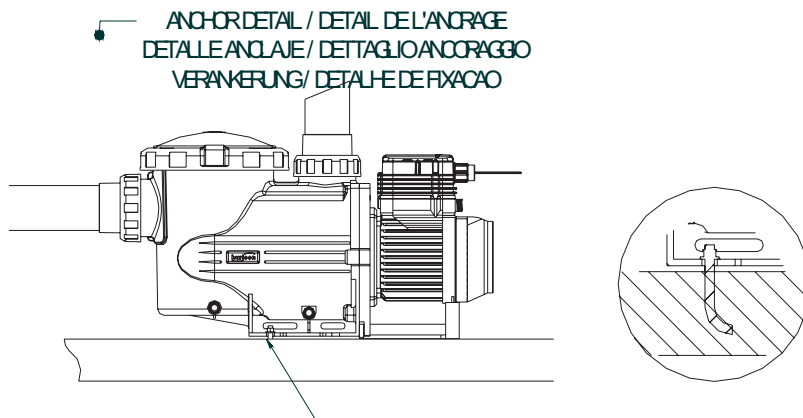

Abb. 4

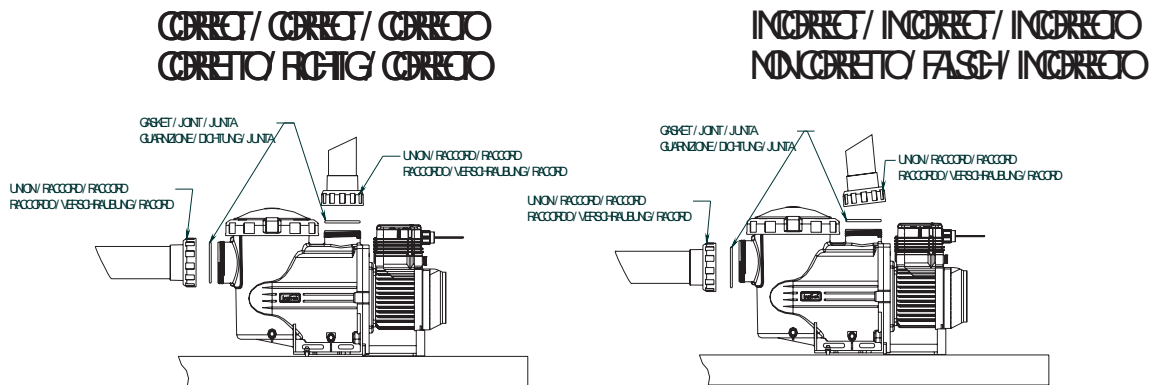

Abb. 5

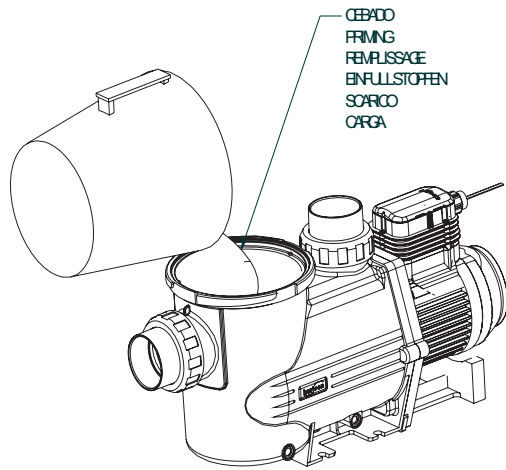

TECHNICAL CHARACTERISTICS / RENSEIGNEMENTS TECHNIQUES

CARACTERISTICAS TECNICAS / DATI TECNICI

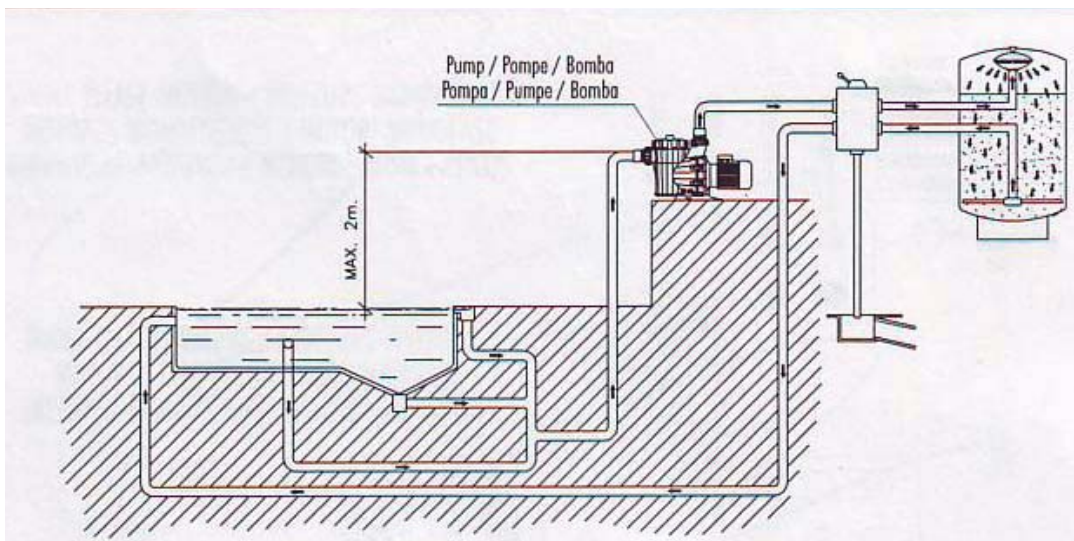
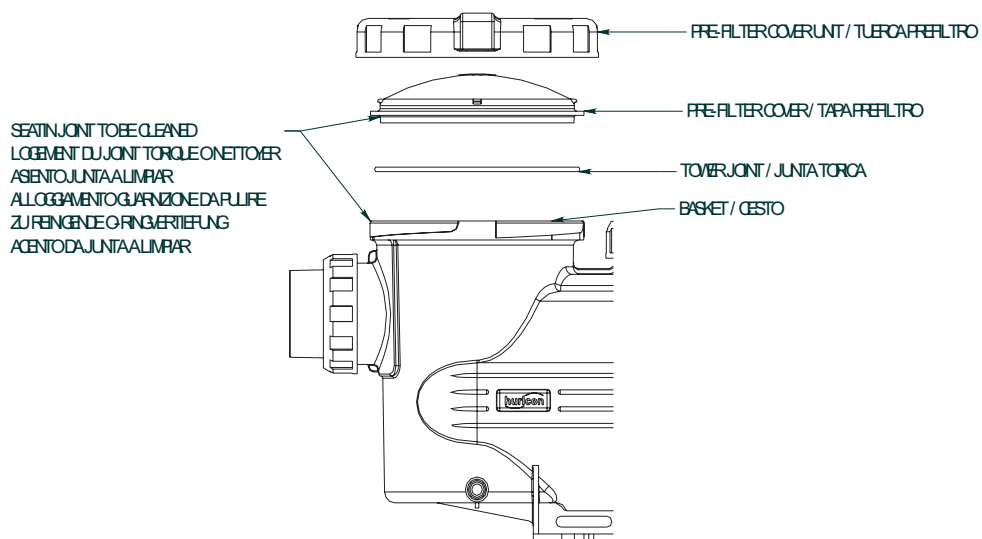
TECHNISCHE ANGABEN/CARACTERISTICAS TECNICAS

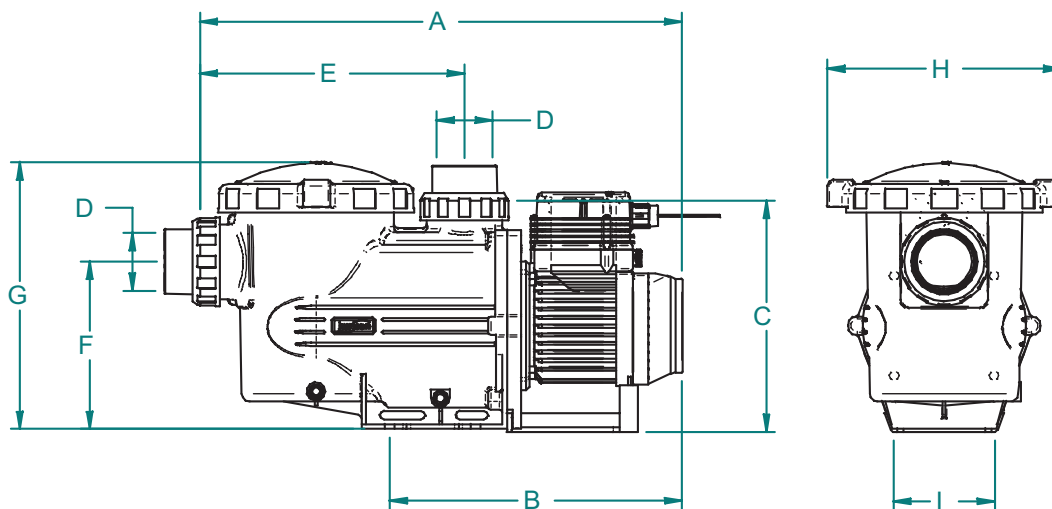

COD.	Cv	A	B	C	E	F	G	H	I	D
11481	1 II	622	375	300	346	215	345	300	120	50

4. ANWEISUNGEN ZUR INBETRIEBNAHME

VOR DER INBETRIEBNAHME



- Führen Sie folgende Schritte aus, bevor Sie die Pumpe in Betrieb nehmen:
 1. Entfernen Sie den Deckel des Vorfilters, indem Sie die Mutter abschrauben (Abb. 5).
 2. Füllen Sie die Pumpe über den Vorfilter mit Wasser, bis Wasser in der Saugleitung erscheint.
 3. Wenn Sie dabei den Korb aus dem Vorfilter entfernt haben, vergessen Sie nicht, diesen wieder einzusetzen. Nur so können Sie vermeiden, dass größere Partikel ins Pumpeninnere eindringen und die Pumpe möglicherweise verstopfen.
 4. Prüfen Sie, ob die Netzspannung mit den auf dem Typenschild angegebenen Werten übereinstimmt.
- Setzen Sie den Deckel auf den Vorfilter und schrauben Sie ihn fest. Vergessen Sie dabei nicht, den Dichtungsring einzulegen (Abb. 5).
- Die Pumpen dürfen erst dann betrieben werden, wenn die Vorfilter erstmalig mit Wasser angefüllt wurden. Ansonsten können Schäden an der mechanischen Dichtung entstehen, die zu einem Auslaufen führen.

INBETRIEBNAHME



- Öffnen Sie alle Ventile und lassen Sie den Motor an.
- Aktivieren Sie die Selbstansaugung, und warten Sie einen angemessenen Zeitraum, bis der Vorgang abgeschlossen ist.

5. WARTUNG



- Reinigen Sie den Korb im Vorfilter regelmäßig, um Druckabfälle zu vermeiden. Behandeln Sie den Korb während des Reinigungsvorgangs vorsichtig, damit dieser nicht zerbricht.
- Sollte die Pumpe ausfallen, prüfen Sie, ob der Ampere-Verbrauch des laufenden Motors gleich oder niedriger ist als auf dem Hersteller-Typenschild angegeben. Ist diese Information nicht verfügbar, wenden Sie sich an den nächstgelegenen technischen Kundendienst.



- Ist die Stromstärke höher, wenden Sie sich bitte an den Hersteller.
- Entleeren Sie die Pumpe, wenn sie eine Zeit lang nicht betrieben werden soll. Dies ist vor allem in kalten Ländern wichtig, in denen Frostgefahr besteht.
- Entfernen Sie den Stöpsel (10), um die Pumpe zu entleeren.
- Reinigen Sie bei jedem Öffnen des Vorfilters die Dichtung und die Lagerung, um sicherzustellen, dass diese luftdicht schließt, wenn der Deckel geschlossen ist (Abb. 5).

- Pumpenbauteile, die infolge bestimmungsgemäßer Verwendung verschleifen, müssen regelmäßig ersetzt werden, um eine gute Leistungsfähigkeit der Pumpe sicherzustellen. In der folgenden Tabelle sind die in der Pumpe verwendeten Verschleißteile und/oder Verbrauchsmaterialien und ihre geschätzte Nutzungsdauer aufgelistet.

BESCHREIBUNG DER BAUTEILE	GESCHÄTZTE NUTZUNGSDAUER
'O'-Ringe und allgemeine Dichtungen	1 Jahr
Mechanische Dichtung	1 Jahr
Lagerelemente	1 Jahr

Die Nutzungsdauer der oben stehenden Teile wurde auf der Grundlage einer normalen Verwendung des Produkts und normaler Installationsbedingungen geschätzt.

Befolgen Sie die Anweisungen im Installationshandbuch, um die Nutzungsdauer der Pumpe auszuschöpfen.

6. ABBAU



- Die Antriebseinheit kann vom Pumpenkörper getrennt werden, ohne dass vorher die Saug- und Rücklaufleitungen abmontiert werden müssen.
- Um die Antriebseinheit vom Pumpenkörper zu trennen, lösen Sie die Verbindungsschrauben.

7. FEHLERBEHEBUNG

- | | |
|--|--|
| 1. Die Pumpe wird nicht angefüllt. | 4. Die Pumpe startet nicht. |
| 2. Die Pumpe liefert nur einen geringen Wasserfluss. | 5. Der Motor macht zwar Geräusche, startet jedoch nicht. |
| 3. Die Pumpe macht Geräusche. | 6. Der Motor wird angehalten. |

1	2	3	4	5	6	URSACHEN	LÖSUNGEN
•	•					Luft Eintritt durch die Saugleitung	Prüfen Sie den Zustand der Verbindungen und Dichtungen der Saugleitung.
•						Filterdeckel undicht	Reinigen Sie den Filterdeckel, und prüfen Sie den Zustand der Gummidichtung.
•	•		•			Falsche Anschlussspannung	Prüfen Sie die Spannung auf dem Typenschild und die Netzspannung.
	•					Vorfilter blockiert	Reinigen Sie den Filter.
	•					Lastverluste beim Abfließen	Achten Sie stets darauf, dass keine Lastverluste durch Teile hervorgerufen werden.
		•				Pumpe nicht richtig gesichert	Sichern Sie die Pumpe ordnungsgemäß.
				•		Motor blockiert	Entfernen Sie den Motor und wenden Sie sich an den technischen Kundendienst.
					•	Temperaturerhöhung im Klemmenkasten aufgrund Lichtbogen	Prüfen Sie die Anschlüsse im Klemmenkasten.
					•	Wärmeschutzschalter wird ausgelöst	Schließen Sie die Kabel ordnungsgemäß an den Klemmenkästen an.
					•	Anschlüsse im Klemmenkasten fehlerhaft	Befestigen Sie die Kabel richtig an den Anschlüssen. Passen Sie die Größe der Kabelverbindung an die Klemmenkastengröße an.

AstralPool Australia Pty Ltd

ABN 97 007 284 504

48 Hanna Street

Noble Park, Vic 3174 Australia

Telefone: (03) 9554 2200

Fax: (03) 9554 2270

Evidência de conformidade

-Declara sob sua responsabilidade que todas as bombas: Bombas de Piscina Viron P300, monofásicas, fabricadas desde 01/10/08, independentemente do número de série, estão em conformidade com:

- 89/392/CEE Prescrições de Segurança da Diretiva de Maquinário, alterada pela Diretiva 91/368/CEE.
- 89/336/CEE Diretiva de Compatibilidade Eletromagnética, alterada pela Diretiva 91/263 CEE, 92/31/CEE
- 73/23/CEE, Diretiva de Baixa Tensão, alterada pela Diretiva 93/68/CEE
- 2000/14/EC Diretiva de Emissão de Ruídos
- EN 60034/1 Máquina Rotativa
- EN 610000/4/2 Imunidade Eletromagnética
- EN 60446/1 Utensílios Domésticos
- EN 60335-2-41/A1:2004

ESPECIFICAÇÕES DA BOMBA ASTRAL VIRON P300 – DESCRIÇÃO DO PRODUTO E ACESSÓRIOS

A carcaça da bomba é feita com termoplásticos de última geração. A bomba é de auto-preparação multivelocidade, com saída de potência de até 1 hp, e é fornecida com motores monofásicos. Um pré-filtro foi integrado à carcaça da bomba para prevenir a entrada de quaisquer corpos estranhos que possam causar danos às peças hidráulicas da bomba.

Os motores fornecidos com a bomba a motor foram protegidos com proteção IP-X5 e estão adaptados para suportar o calor e altos níveis de umidade.





Peter Wallace

Diretor Administrativo

IMPORTANTE

Este manual contém informações básicas sobre as medidas de segurança a serem adotadas durante a instalação e partida. Portanto, o instalador e o usuário devem ler as instruções antes desses procedimentos.

1. INSTRUÇÕES GERAIS DE SEGURANÇA

Estes símbolos (  ) indicam a possibilidade de perigo onde as instruções correspondentes não forem seguidas.



PERIGO. Risco de eletrocução.

A não observância dessas instruções pode levar ao risco de eletrocução.



PERIGO.

A não observância dessas instruções pode levar ao risco de lesões ou danos.



ALERTA.

A não observância dessas instruções pode levar ao risco de danos à bomba ou instalação.

2. REGULAMENTAÇÕES GERAIS DE SEGURANÇA

GERAL



- As máquinas indicadas neste Manual são projetadas especificamente para a pré-filtragem e recirculação de água em piscinas.



- Elas são projetadas para funcionar com água limpa a temperaturas que não excedam 35°C.

- Instale-as de acordo com as instruções específicas para cada instalação.

- Respeite as regulamentações em vigor que se referem à prevenção de acidentes.

- Todas as modificações feitas na bomba necessitam de autorização prévia do fabricante. Peças sobressalentes originais e acessórios autorizados pelo fabricante garantem maior segurança. O fabricante da bomba está isento de qualquer responsabilidade referente a qualquer dano causado pelo uso de peças sobressalentes ou acessórios não autorizados.



- Ao trabalhar em qualquer máquina ou em qualquer unidade ligada a elas, desconecte a unidade da rede elétrica e dos dispositivos de partida, pois as peças elétricas da bomba são energizadas durante a operação.

- Todos os trabalhos de montagem e manutenção devem ser executados por pessoal qualificado e autorizado e que tenha lido as instruções de instalação e manutenção.

- Para garantir a segurança ao operar a máquina, deve-se obedecer ao que está estabelecido nas instruções de instalação e manutenção.



- No caso de operação defeituosa ou falhas, contate seu fornecedor ou representante mais próximo.

- Este aparelho não deve ser usado por pessoas (inclusive crianças) com capacidades física, sensorial ou mental reduzidas, ou com falta de experiência e conhecimento, a menos que sejam supervisionadas ou treinamento específico para o uso do aparelho tenha sido ministrado por pessoa responsável pela sua segurança.

- Caso o cabo de alimentação elétrica esteja danificado, ele deve ser substituído pelo fabricante, seu agente de serviços ou pessoas similarmente qualificadas, de modo a evitar qualquer perigo.

ALERTAS DURANTE OS TRABALHOS DE INSTALAÇÃO E MONTAGEM



- Ao conectar a fiação elétrica ao motor da máquina, verifique o esquema dentro da caixa de conexão e certifique-se de que não haja pedaços de fio dentro depois que ela tenha sido fechada, e que o fio terra esteja corretamente conectado. Conecte o motor de acordo com o diagrama de fiação anexado à máquina.
- Certifique-se de que as conexões da fiação elétrica à caixa do terminal da máquina estejam bem fixadas e apertadas nos terminais de conexão.
- A instalação elétrica da bomba deve incluir proteção diferencial de valor de no máximo 30 mA.
- Use corretamente a vedação da caixa do terminal para o motor elétrico, de modo a impedir a entrada de água. Da mesma forma, posicione e aperte a bucha dentro do tubo do cabo da caixa do terminal.



- Certifique-se de que não seja possível a entrada de água no motor ou nas peças elétricas energizadas.
- Onde o uso pretendido não for o indicado, podem ser necessárias adaptações técnicas e regulamentações adicionais.

ALERTAS DURANTE A PARTIDA



Antes de dar partida na máquina, verifique a calibragem dos dispositivos de proteção elétrica no motor, e se a proteção contra contatos elétricos e mecânicos está corretamente posicionada e presa.

NOTA

A piscina não deve ser usada enquanto o equipamento de bombeamento estiver funcionando. Não use a bomba se alguém estiver em contato com a água.

ALERTAS DURANTE OS TRABALHOS DE MONTAGEM E MANUTENÇÃO



- Leve em conta as regulamentações nacionais sobre instalação quando estiver montando e instalando as bombas.



- Certifique-se de que não seja possível a entrada de água no motor ou nas peças elétricas energizadas.
- Sempre evite o contato – mesmo acidental – com as peças móveis enquanto a máquina estiver funcionando e/ou antes que pare por completo.



- Espere até que a máquina pare antes de manuseá-la.



- Antes de qualquer operação de manutenção elétrica ou mecânica, desconecte a unidade da rede elétrica e bloqueie os dispositivos de partida.



- Siga os seguintes passos antes de manusear a máquina:

1. Desconecte a máquina da rede elétrica.
2. Bloqueie todos os dispositivos de partida.
3. Verifique se não há tensão nos circuitos, mesmo nos circuitos auxiliares e de serviços adicionais.



4. Espere até que o rotor pare completamente.

A lista indicada deve ser usada como diretriz, e não é obrigatória por motivos de segurança. Pode haver regulamentações de segurança particulares em normas específicas.



- Para o controle normal:
- Verifique se as peças mecânicas estão bem presas, e verifique a condição dos parafusos que suportam a máquina.
- Verifique se os condutores de energia e as peças isolantes estão em suas posições corretas, presas e em bom estado de conservação.
- Verifique a temperatura da máquina e do motor elétrico. Em caso de falha, pare a máquina imediatamente e conserte-a.
- Verifique se não há vibrações na máquina. Em caso de falha, pare a máquina imediatamente e conserte-a.



Devido à complexidade dos casos tratados, as instruções de instalação, de manutenção e do usuário contidas neste manual não buscam examinar todos os casos possíveis e imagináveis de serviços e manutenção. Caso necessite de informações adicionais ou tenha problemas específicos, não deixe de contatar diretamente o distribuidor ou fabricante da máquina.

3. INSTALAÇÃO E MONTAGEM

GERAL



- Nossas bombas só podem ser montadas e instaladas em piscinas e tanques que estejam em conformidade com a HD 384.7.702. Em caso de dúvidas, favor contatar seu especialista.
- Instale a bomba horizontalmente por causa do pré-filtro. As bombas são equipadas com um pré-filtro com uma cesta interna para coletar quaisquer partículas maiores, pois estas podem danificar as peças hidráulicas dentro da bomba.
- Todas as bombas são equipadas com uma base com dois furos para prendê-las ao chão. (Fig 1).

TUBULAÇÃO



- Para conectar a tubulação, cole os tubos e conexões fornecidas com a bomba. As conexões de instalação às portas de aspiração e retorno na bomba são rosqueadas e incluem vedações para impedir a perda de água (Fig. 2).
- Instale os canos de retorno completamente perpendiculares e centralizados em relação à porta à qual serão conectados, de modo a impedir que a bomba e o cano fiquem sujeitos a trações externas que, além de tornar a instalação difícil, podem quebrá-los (Fig. 2).
- Instale a tubulação de aspiração com uma leve inclinação de 2% em direção à bomba, de modo a evitar a formação de bolsas de ar (Fig. 2).
- Para garantir que a bomba trabalhe corretamente, escorve o pré-filtro da bomba até que a água suba pelo cano de aspiração (Fig. 3).

LOCALIZAÇÃO



- Instale a bomba abaixo do nível de água na piscina para melhorar seu desempenho.
- Onde uma bomba de auto-preparação for instalada acima do nível da água, a diferença em altura não deve ultrapassar dois metros (Fig. 4), garantindo que o cano de aspiração seja o mais curto possível, já que um cano longo aumentaria o tempo de drenagem e as perdas de carga na instalação.



- Certifique-se de que a bomba esteja a salvo de possíveis inundações, e que receba ventilação seca.

INSTALAÇÃO ELÉTRICA



- A instalação elétrica deve incluir um sistema de separação múltipla, com abertura dos contatos de pelo menos 3 mm.

- Use um cabo rígido para conexão à rede elétrica. Se usar um cabo flexível para conexão à rede elétrica, este deve possuir presilhas para conexão aos terminais da bomba do motor.
- Com qualquer tipo de bomba, deve ser instalada uma proteção diferencial de 0,03 A para proteção contra fugas elétricas (indicada nos diagramas).
- Ajuste a válvula do relé térmico de forma apropriada, dependendo da corrente da bomba.

Para bombas com motor monofásico:

- A proteção térmica já está incluída. A instalação com um interruptor é suficiente, de acordo com o diagrama “Conexões da rede elétrica”.
 - Use guarda-motor com proteção termomagnética.
 - Os dados de ajuste para o relé térmico devem ser usados como diretriz, pois o motor já possui proteção instalada.
 - Para 230 V, use uma luva de conexão tipo H07 RN-F3 com uma seção de cabo que se adapte à potência do motor e ao comprimento do cabo.
 - Para AC, use uma luva de conexão tipo H07 RN-F3 com uma seção de cabo que se adapte à potência do motor e ao comprimento do cabo.
 - O cabo da rede elétrica só deve ser conectado por pessoal qualificado e autorizado.
 - Antes de conectar o motor, verifique o tipo de fusível necessário.
 - Verifique se o layout e a conexão do cabo de aterramento no equipamento estão corretos.
 - Respeite as condições da instalação elétrica e conexões. O não cumprimento desse requisito pode levar o fabricante a refutar toda responsabilidade e tornar a garantia nula.
 - Os motores estão sujeitos aos padrões da EEC com a proteção IPX5.
 - Pode haver regulamentações especiais para a instalação.
 - Conexões impróprias com a rede elétrica envolvem risco de morte.
- Deve ser incorporado um meio de desconexão com fixação fixa, de acordo com as regras de fixação. O dispositivo de desconexão deve possuir uma separação de contato em todos os polos que fornecem desconexão total sob as condições da categoria III.

Este aparelho deve ser instalado por um técnico qualificado. Ao instalar o aparelho, certifique-se de que todas as peças sejam instaladas na zona correta, de acordo com as regras de fixação. Consulte a EN 60364 (EU).

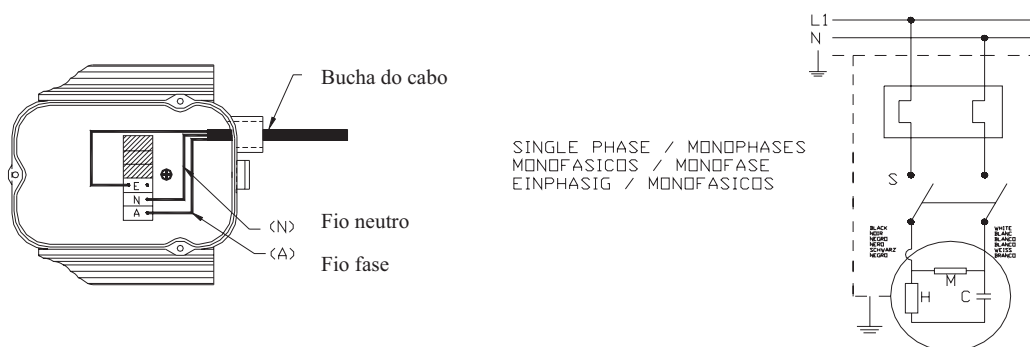

Fig. 1

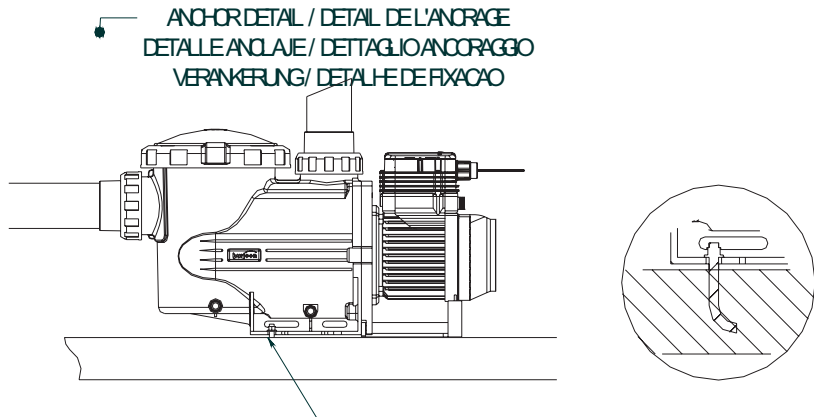

Fig. 2

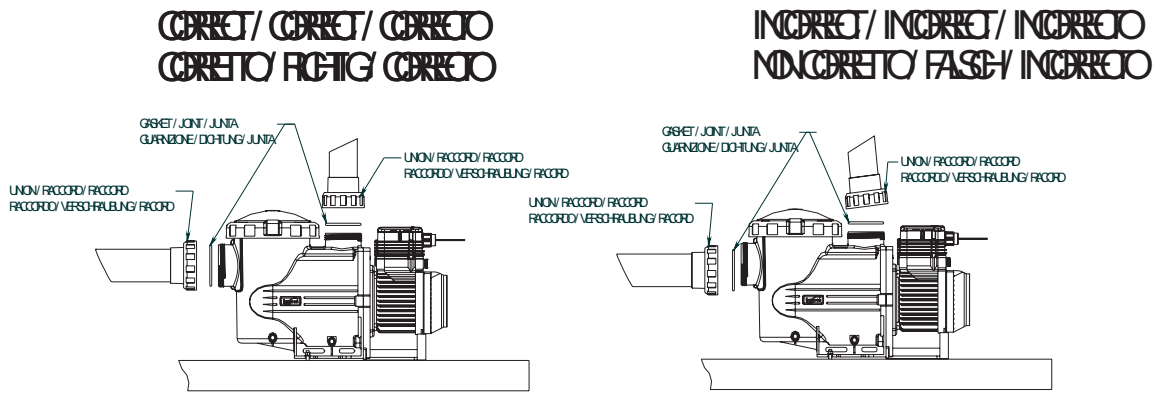

Fig. 3

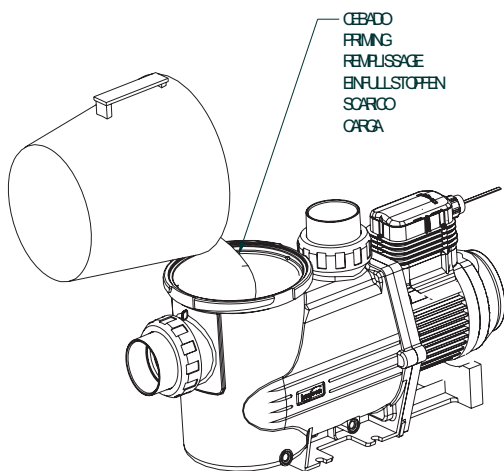

Fig. 4

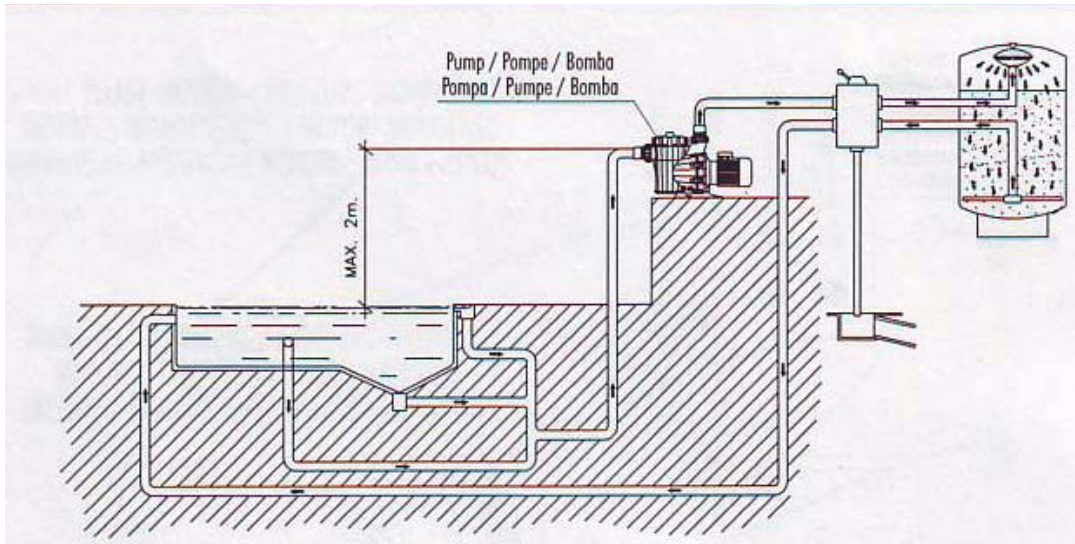
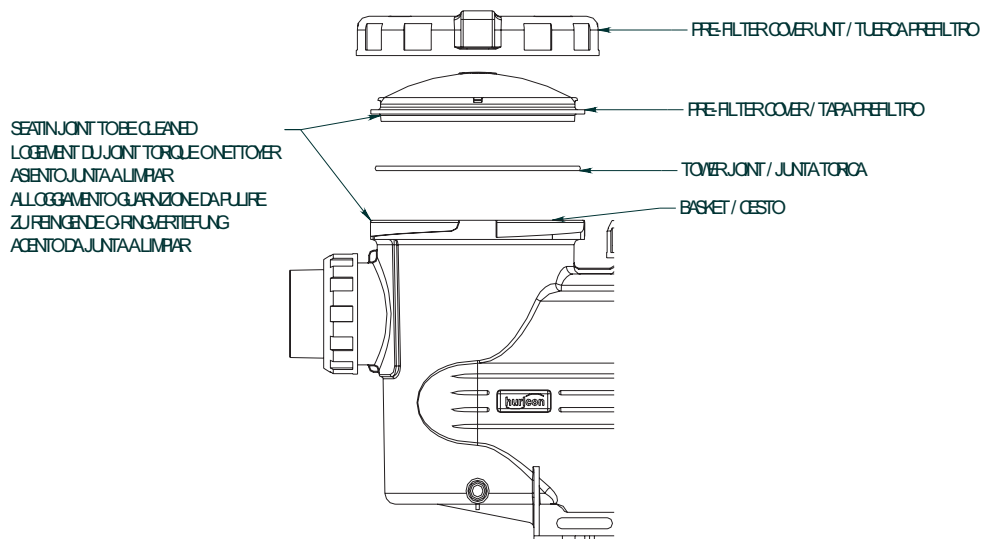

Fig. 5



TECHNICAL CHARACTERISTICS / RENSEIGNEMENTS TECHNIQUES

CARACTERÍSTICAS TÉCNICAS / DATI TECNICI

TECHNISCHE ANGABEN / CARACTERÍSTICAS TÉCNICAS

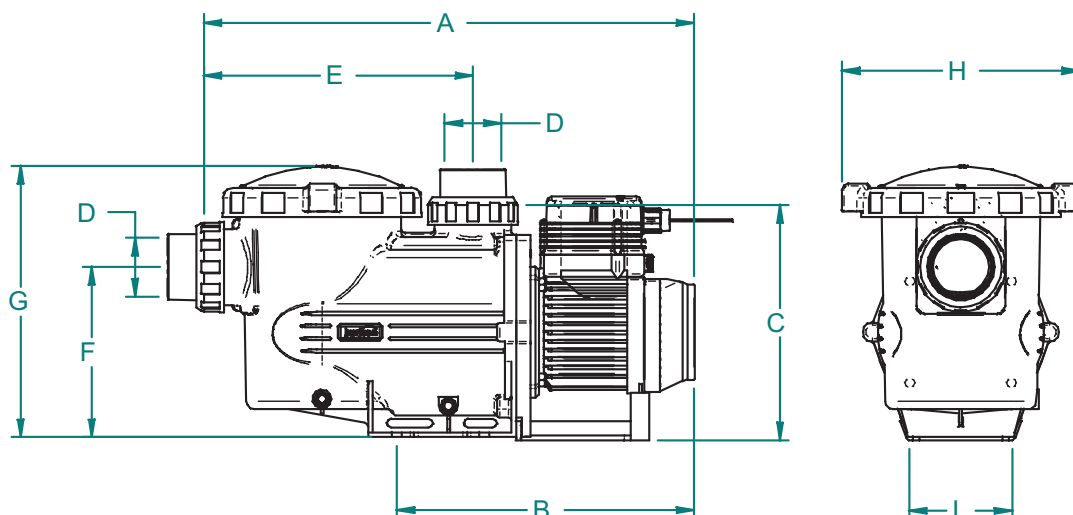

CÓD.	Cv	A	B	C	E	F	G	H	I	D
11481	1 II	622	375	300	346	215	345	300	120	50

4. INSTRUÇÕES DE PARTIDA

ANTES DA PARTIDA



- Realize as seguintes operações antes de dar partida na máquina:
 1. Remova a tampa do pré-filtro, soltando o parafuso que a prende no lugar (Fig. 5).
 2. Encha a bomba com água através do pré-filtro até que a água suba pelo cano de aspiração.
 3. Caso a cesta precise ser removida durante essas operações, não se esqueça de reinstalá-la, de modo a impedir que partículas maiores entrem na bomba e a entupam.
 4. Verifique se a tensão e a corrente da rede elétrica correspondem às informações contidas na placa de características das bombas.
- Instale a tampa do pré-filtro e aperte-a com força, não se esquecendo de instalar a vedação em sua caixa (Fig. 5).
- As bombas não devem ser colocadas em funcionamento sem que primeiramente o pré-filtro tenha sido enchido com água. Se isso não for feito, a gaxeta mecânica poderá ser danificada, levando à perda de água.

PARTIDA



- Abra todas as válvulas e conecte o motor.
- Ative a autopreparação e espere um tempo razoável até que ela seja concluída.

5. MANUTENÇÃO



- Limpe a cesta do pré-filtro regularmente para evitar quedas na pressão. Para evitar que a cesta se quebre, não a submeta a impactos durante o processo de limpeza.
- Caso a bomba pare, verifique se o consumo do motor em funcionamento em ampères é igual ou menor do que o indicado na placa de características do fabricante. Se esta informação não estiver disponível, contate seu Serviço de Assistência Técnica mais próximo.



- Se a corrente for maior, consulte o fabricante.
- Esvazie a bomba se ela tiver que ficar inativa por um certo período, especialmente em países frios nos quais exista o risco de congelamento.
- Retire a tampa de purga (10) para esvaziar a bomba.
- Toda vez que o pré-filtro for aberto, limpe a vedação e seu assentamento para remover quaisquer impurezas, de modo a garantir a vedação quando a tampa estiver fechada (Fig. 5).
- Os componentes da bomba que, devido ao seu uso normal, sofram desgaste e/ou danos, devem ser substituídos para garantir o bom desempenho da bomba. A tabela abaixo mostra os materiais perecíveis e/ou consumíveis usados na bomba e sua estimativa de vida útil.

DESCRIÇÃO DO COMPONENTE	ESTIMATIVA DE VIDA ÚTIL
Anéis em "O" e vedações em geral	1 ano
Vedação mecânica	1 ano
Mancais	1 ano

A estimativa de vida útil das peças acima foi estabelecida de acordo com o uso normal do produto e condições de instalação normais.

Siga as instruções no manual de instalação para manter a vida útil da bomba.

6. REMOÇÃO



- A unidade do motor pode ser removida da carcaça da bomba sem que os canos de aspiração e retorno sejam desconectados.
- Para remover a unidade do motor da carcaça da bomba, retire os parafusos que os unem.

7. SOLUÇÃO DE PROBLEMAS

1. A bomba não está preparada

2. A bomba libera apenas um pequeno fluxo de água

3. A bomba faz barulho

4. A bomba não dá partida

5. O motor faz barulho mas não dá partida

6. O motor está parado

1	2	3	4	5	6	CAUSAS	SOLUÇÕES
•	•					Ar entrando no cano de aspiração	Verifique a condição das conexões e vedações no cano de aspiração
•						Tampa do filtro mal lacrada	Limpe a tampa do filtro e verifique a condição da vedação de borracha
•	•	•				Tensão errada	Verifique se a tensão na placa de características do produto corresponde à tensão da rede elétrica
	•					Pré-filtro entupido	Limpe o filtro
	•					Perda de carga na drenagem	Sempre que possível, impeça que as peças causem perda de carga
		•				Bomba presa incorretamente	Prenda a bomba corretamente
				•		Motor entupido	Remova o motor e contate o serviço técnico
					•	Aumento de temperatura na caixa do terminal devido a um arco voltaico	Verifique as conexões da caixa do terminal
					•	A proteção térmica dispara	Conecte os cabos nas caixas do terminal corretamente
					•	Conexões da caixa do terminal incorretas	Aperte o cabo corretamente no terminal / adapte o tamanho do cabo de conexão à caixa do terminal